

DA CH Power-Kondensator

1 Verwendungsmöglichkeiten

Der Power-Kondensator dient in eigenständigen 12-V-Netzen mit Batterie (Akkumulator) zur Stabilisierung der Versorgungsspannung für Hochleistungsendstufen, um die Musikwiedergabe zu verbessern.

2 Sicherheitshinweise

Der Kondensator entspricht der Richtlinie 89/336/EWG für elektromagnetische Verträglichkeit.

- Der Anschluss des Kondensators an das 12-V-Netz darf nur durch qualifiziertes Fachpersonal erfolgen. Dabei ist besondere Sorgfalt geboten. Bei Kurzschlüssen können gefährlich hohe Ströme fließen.
- Der Kondensator muss fest und fachgerecht an einer mechanisch stabilen Stelle montiert werden, damit er sich nicht löst und zu einem gefährlichen Geschoss wird.
- Schützen Sie den Kondensator vor Feuchtigkeit und Hitze (zulässiger Einsatztemperaturbereich -20 °C bis +60 °C).
- Für die Reinigung nur ein weiches, trockenes Tuch verwenden, auf keinen Fall Chemikalien oder Wasser.
- Wird der Kondensator zweckfremdet, nicht richtig angeschlossen oder nicht fachgerecht repariert, kann für eventuelle Schäden keine Haftung übernommen werden.
- Soll der Kondensator endgültig aus dem Betrieb genommen werden, übergeben Sie ihn zur umweltgerechten Entsorgung einem örtlichen Recyclingbetrieb.

3 Montage und Anschluss

Die Kabel zwischen dem Kondensator und der Endstufe sollten möglichst kurz sein und einen großen Querschnitt* aufweisen. Die Kabel so verlegen, dass deren Isolierung nicht beschädigt werden kann.

- 1) Den Kondensator möglichst nahe der Endstufe mit den beiliegenden Haltern an einer mechanisch stabilen Stelle fest anschrauben.
- 2) Der Anschluss ist in Abb. 2 dargestellt. Die Minusklemme des Kondensators über ein Kabel mit der Masse

des 12-V-Netzes verbinden. Zur Vermeidung einer Masseschleife die gleiche Stelle wählen, an der auch die Endstufe an Masse liegt.

- 3) An den Pluspol der Batterie ein Kabel mit ausreichend großem Querschnitt* anschließen.

Wichtig!

Zum Schutz gegen Kurzschlüsse unbedingt eine Sicherung* in Nähe der Batterie zwischenschalten (siehe Abb. 2).

Beim ersten Aufladen das Pluskabel der Batterie und den Pluspol des Kondensators unbedingt über die beiliegende Glühlampe verbinden, um Beschädigung durch zu hohe Stromspitzen zu vermeiden.

Nach dem Aufladevorgang von einigen Sekunden das Pluskabel der Batterie direkt an die Plusklemme des Kondensators anschließen. Von der Plusklemme des Kondensators ein weiteres Kabel zum Versorgungsanschluss der Endstufe führen.

4 Anzeigeelemente (Abb. 1)

- 1 LEDs leuchten blau, wenn der Kondensator geladen oder entladen wird.
- 2 Digital-Voltmeter zeigt die anliegende Spannung an (3-stellig, mit einer Nachkommastelle).
- 3 Summer ertönt, wenn die Plus- und Minusklemmen am Kondensator vertauscht wurden.
↔ Kondensator richtig anschließen.

Warnung! Auf keinen Fall interessehälter die Klemmen vertauscht anschließen. Es fließt dabei ein gefährlich hoher Kurzschlussstrom!

5 Technische Daten

Kapazität: 2,0 F
Max. Betriebsspannung: . . 16 V ~
Abmessungen: Ø 90 mm x 270 mm
Gewicht: 1800 g

Laut Angaben des Herstellers. Änderungen vorbehalten.

* siehe Montageanleitung für die Endstufe

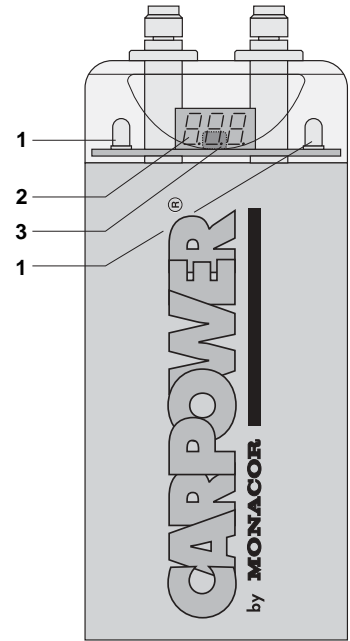

GB Power Capacitor

1 Applications

The power capacitor serves for stabilizing the supply voltage for high power amplifiers in an individual 12 V mains with rechargeable battery to improve the music reproduction.

2 Safety Notes

The capacitor corresponds to the directive 89/336/CEE for electromagnetic compatibility.

- Connection of the capacitor to the 12V mains must be made by qualified skilled personnel only. Special care must be taken when connecting the capacitor. In case of short circuits there may be dangerously high currents.
- The capacitor must be mounted to a mechanically stable place. It must be skilfully fixed so that it does not get loose and turn into a dangerous projectile.
- Protect the capacitor against humidity and heat (admissible ambient temperature range -20 °C to +60 °C).
- For cleaning only use a dry, soft cloth, by no means chemicals or water.
- If the capacitor is used for purposes other than originally intended, if it is not connected correctly or not repaired in an expert way, no liability can be taken over for possible damage.
- If the capacitor is to be put out of operation definitively, it must be disposed of in a local recycling plant for disposal which is not harmful to the environment.

3 Mounting and Connection

The cables between the capacitor and the power amplifier should be as short as possible and show a large cross section*. Lay the cables so that their insulation may not be damaged.

- 1) Tightly screw the capacitor with the supplied brackets as close as possible to the power amplifier at a mechanically stable place.
- 2) The connection is shown in fig. 2. Connect the nega-

tive terminal of the capacitor via a cable to the ground of the 12V mains. To avoid a ground loop, choose the same place at which also the power amplifier is connected to ground.

- 3) Connect a cable with a sufficient cross section* to the positive pole of the battery.

Important!

Always insert a fuse* close to the battery as a protection against short circuits (see fig. 2).

For the first charging, connect in any case the positive cable of the battery and the positive pole of the capacitor via the supplied incandescent lamp to avoid damage due to excessive current peaks.

After the charging which takes some seconds, connect the positive cable of the battery directly to the positive terminal of the capacitor. Lay another cable from the positive terminal of the capacitor to the supply voltage connection of the power amplifier.

4 Indicating Elements (fig. 1)

- 1 The LEDs light up blue if the capacitor is charged or discharged.
- 2 The digital voltmeter shows the applied voltage (3 digits, with one digit after the point).
- 3 The buzzer sounds if the positive and negative terminals at the capacitor have been mixed up.
↔ Connect the capacitor correctly.

Warning! Never connect the terminals in the opposite way out of curiosity. The resulting short circuit current will be dangerously high!

5 Specifications

Capacitance: 2,0 F
Max. operating voltage: . . 16 V ~
Dimensions: Ø 90 mm x 270 mm
Weight: 1800 g

According to the manufacturer. Subject to change.

* see mounting instructions for the amplifier

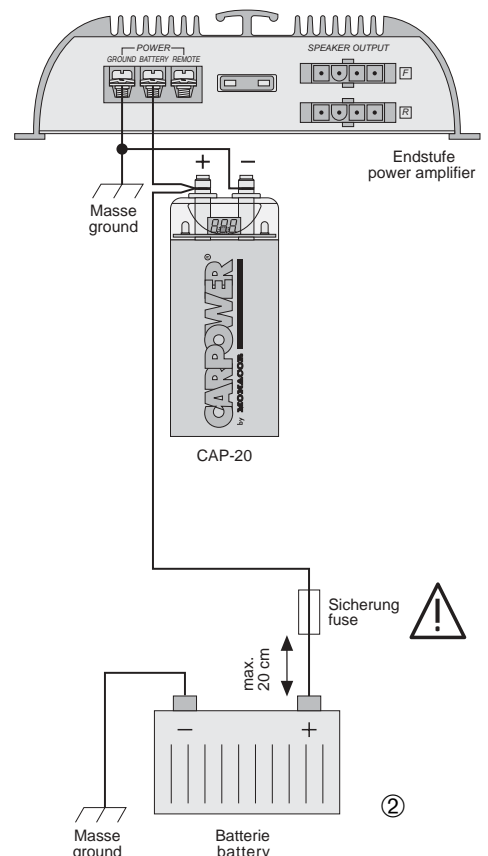

F B CH Condensateur de puissance

1 Possibilités d'utilisation

Le condensateur de puissance est utilisé dans un réseau autonome 12 V avec batterie (accumulateur) pour stabiliser la tension d'alimentation pour des amplificateurs de grande puissance de manière à améliorer la restitution musicale.

2 Conseils d'utilisation et de sécurité

Le condensateur répond à la norme 89/336/CEE relative à la compatibilité électromagnétique.

- Le branchement du condensateur au réseau 12 V ne doit être effectué que par un technicien spécialisé et habilité. Il convient d'être particulièrement prudent lors du branchement. En cas de courts-circuits, des courants élevés peuvent circuler et être dangereux.
- Le condensateur doit être monté de manière fixe et par un technicien habilité, dans un endroit mécaniquement stable pour éviter qu'il ne se désolidarise de son support et ne se transforme en projectile dangereux.
- Protégez le condensateur de l'humidité et de la chaleur (plage de température de fonctionnement autorisée : -20 °C à +60 °C).
- Pour le nettoyer, utilisez uniquement un chiffon sec et doux, en aucun cas de produits chimiques ou d'eau.
- Nous déclinons toute responsabilité en cas de dommage si le condensateur est utilisé dans un but autre que celui pour lequel il a été conçu, s'il n'est pas correctement utilisé ou réparé.
- Lorsque le condensateur est définitivement retiré du marché, vous devez le déposer dans une usine de recyclage de proximité pour contribuer à son élimination non polluante.

3 Montage et branchement

Les cordons entre le condensateur et l'amplificateur doivent être le plus court possible et d'une grande section*. Placez les cordons de telle sorte que leur isolation ne puisse en aucun cas être endommagée.

- Avec les supports fournis, vissez fermement le condensateur le plus près possible de l'amplificateur à un endroit mécaniquement stable.

- Le branchement est décrit sur le schéma 2. Connectez la borne moins du condensateur via un câble à la masse du réseau 12 V. Pour éviter tout bouclage de masse, choisissez le même endroit que celui où se trouve la masse de l'amplificateur.

- Reliez un câble avec une section suffisamment grande* au pôle plus de la batterie.

Important !

Un fusible* doit impérativement être installé à proximité de la batterie (voir schéma 2) pour éviter tout court-circuit.

Lors de la première charge, reliez impérativement le câble plus de la batterie et le pôle plus du condensateur via la lampe à incandescence fournie : vous éviterez ainsi tout dommage causé par des pointes de courant trop importantes.

Après le processus de charge de quelques secondes, reliez le câble plus de la batterie directement à la borne plus du condensateur. Tirez un autre câble de la borne plus du condensateur vers le branchement de tension d'alimentation de l'amplificateur.

4 Témoins (schéma 1)

- Les LEDs bleues brillent lorsque le condensateur est chargé ou déchargé.
- Voltmètre digital indiquant la tension présente (3 positions, une position après la virgule)
- Buzzer : sonne lorsque les bornes plus et moins sur le condensateur sont interverties

⇨ connectez correctement le condensateur

Attention ! Ne branchez jamais les bornes dans le sens contraire, par volonté de curiosité. Le courant de court-circuit résultant est élevé et dangereux !

5 Caractéristiques techniques

Capacité : 2,0 F
Tension de fonctionnement max. : 16 V=
Dimensions : Ø 90 mm x 270 mm
Poids : 1800 g

D'après les données du constructeur.

Tout droit de modification réservé.

* voir notice d'utilisation pour l'amplificateur

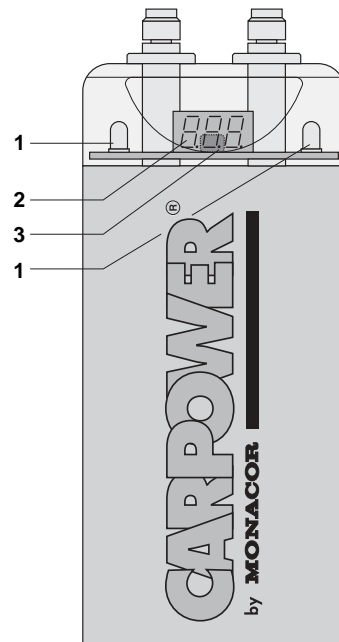

①

I Condensatore di potenza

1 Possibilità d'impiego

Il condensatore di potenza viene impiegato in reti 12 V autonome con batteria (accumulatore) per stabilizzare la tensione di alimentazione degli stadi finali ad alta potenza e per migliorare così la riproduzione della musica.

2 Avvertenze di sicurezza

Il condensatore è conforme alla direttiva CE 89/336/CEE sulla compatibilità elettromagnetica.

- Il collegamento con la rete 12 V deve essere eseguito con particolare cura e da personale qualificato. Nel caso di cortocircuiti, si possono avere delle correnti pericolosamente alte.
- Il condensatore deve essere montato bene ed a regola d'arte in un posto meccanicamente stabile per escludere che si possa staccare diventando un proiettile pericoloso.
- Proteggere il condensatore dall'umidità e dal calore (temperatura d'impiego ammessa fra -20 ° e +60 °C).
- Per la pulizia usare solo un panno morbido, asciutto; non impiegare in nessun caso prodotti chimici o acqua.
- Nel caso d'uso improprio, di collegamenti sbagliati o di riparazione scorretta non si assume nessuna responsabilità per eventuali danni.
- Se si desidera eliminare il condensatore definitivamente, consegnarlo per lo smaltimento ad un'istituzione locale per il riciclaggio.

3 Montaggio e collegamento

I cavi fra il condensatore e lo stadio finale dovrebbero essere il più corto possibile e di grande sezione*. Sistemare i cavi in modo tale da non danneggiare l'isolamento.

- Avvitare il condensatore il più vicino allo stadio finale e in un punto meccanicamente stabile, servendosi delle staffe in dotazione.
- La figura 2 illustra il collegamento. Collegare il morsetto negativo del condensatore con la massa della rete 12 V. Per evitare anelli di terra scegliere lo stesso punto in cui anche lo stadio finale è collegato con la massa.

- Collegare il positivo della batteria con un cavo di sezione sufficientemente grossa*.

Importante!

È assolutamente necessario inserire un fusibile* vicino alla batteria per proteggersi contro eventuali cortocircuiti (vedi fig. 2).

Per la prima carica occorre assolutamente collegare il positivo della batteria e quello del condensatore inserendo la lampadina in dotazione per escludere dei danni in seguito a picchi troppo alti di corrente.

Dopo la carica che dura alcuni secondi, collegare il cavo del positivo della batteria direttamente con il positivo del condensatore. Dal positivo del condensatore partirà quindi un altro cavo verso il morsetto di alimentazione dello stadio finale.

4 Spie di funzionamento (fig. 1)

- Il LED emettono una luce blu durante la carica o la scarica del condensatore.
- Il voltmetro digitale indica la tensione presente (a 3 cifre, con una cifra decimale).
- Il buzzer emette in segnale se il positivo e il negativo del condensatore sono stati scambiati.

⇨ provvedere al collegamento corretto del condensatore

Avvertenza! In nessun caso scambiare i morsetti. In questo caso si presenta una corrente di cortocircuito alta e pericolosa!

5 Dati tecnici

Capacità : 2,0 F
Tensione max. d'esercizio : 16 V=
Dimensioni : Ø 90 mm x 270 mm
Peso : 1800 g

Dati forniti dal produttore.

Con riserva di modifiche tecniche.

* vedi istruzioni per il montaggio per il amplificatore

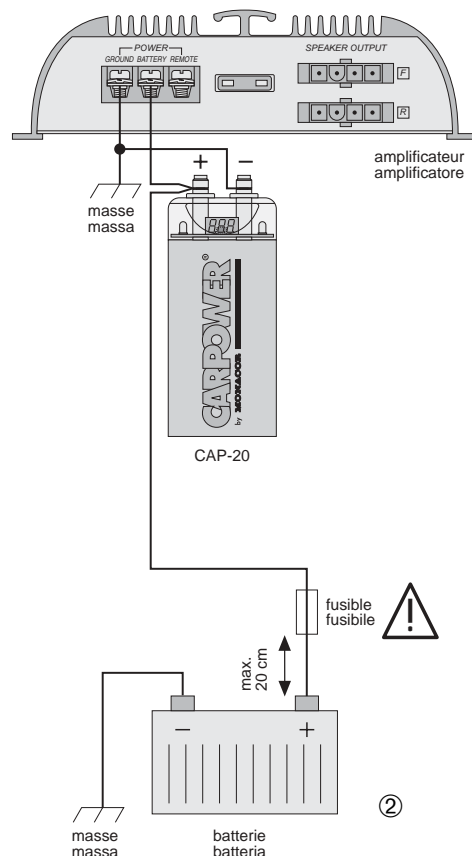

②