

DA CH Power-Kondensator

Bitte lesen Sie die Anleitung vor der Installation gründlich durch und heben Sie sie für ein späteres Nachlesen auf.

1 Verwendungsmöglichkeiten

Der Power-Kondensator wird in Kraftfahrzeugen zur Stabilisierung der 12-V-Versorgungsspannung für Hochleistungsstufen eingesetzt und gleicht die Belastung der Bordspannung bei besonders kräftigen, tiefen Bässen aus. Dadurch ergibt sich eine höhere Verstärkerleistung und eine deutliche Klangverbesserung.

2 Sicherheitshinweise

Der Kondensator entspricht der Kfz-Richtlinie und ist unter der Nummer e13 021286 geprüft worden.

WARNUNG Der Anschluss des Kondensators an das 12-V-Netz darf nur durch qualifiziertes Fachpersonal erfolgen. Dabei ist besondere Sorgfalt geboten. Bei Kurzschlüssen können gefährlich hohe Ströme fließen.



Der Kondensator muss fest und fachgerecht an einer mechanisch stabilen Stelle im Fahrzeug montiert werden, damit er sich nicht löst und zu einem gefährlichen Geschoss wird.

- Schützen Sie den Kondensator vor Feuchtigkeit und extremen Temperaturen (zulässiger Einsatztemperaturbereich -20 °C bis +60 °C).
- Für die Reinigung nur ein weiches, trockenes Tuch verwenden, auf keinen Fall Chemikalien oder Wasser.
- Wird der Kondensator zweckentfremdet, nicht richtig installiert oder nicht fachgerecht repariert, kann keine Garantie für den Kondensator und keine Haftung für daraus resultierende Sach- oder Personenschäden übernommen werden.

Soll der Kondensator endgültig aus dem Betrieb genommen werden, übergeben Sie ihn zur umweltgerechten Entsorgung einem örtlichen Recyclingbetrieb.

3 Installation

Die Kabel zwischen dem Kondensator und der Endstufe sollten möglichst kurz sein und einen großen Querschnitt* aufweisen. Die Kabel so verlegen, dass deren Isolierung nicht beschädigt werden kann.

- 1) Den Kondensator möglichst nahe der Endstufe mit den Haltern (7) fest anschrauben.
- 2) Die Minusklemme (1) des Kondensators über ein Kabel mit der Masse des Fahrzeugs verbinden. Zur Vermeidung einer Masseschleife die gleiche Stelle wählen, an der auch die Endstufe an Masse liegt.
- 3) An den Pluspol der Autobatterie ein Kabel mit ausreichend großem Querschnitt* anschließen.

Zum Schutz gegen Kurzschluss unbedingt eine Sicherung* in Nähe der Batterie zwischenschalten (Abb. 2). Beim **ersten Aufladen** das Pluskabel von der Batterie unbedingt über die beiliegende Glühlampe mit der Plusklemme (2) des Kondensators verbinden, um Beschädigung durch zu hohe Stromspitzen zu vermeiden.

- 4) Nach dem Aufladevorgang, wenn der Anzeigewert des Displays (4) nicht weiter steigt, die Lampe entfernen und das Pluskabel der Batterie direkt an die Plusklemme des Kondensators anschließen. Von der Plusklemme des Kondensators ein weiteres Kabel zum Versorgungsspannungsanschluss der Endstufe führen.

Nach einer Deinstallation des Kondensators sollte er entladen werden, damit bei versehentlichem Kurzschluss kein Schaden entsteht: Nach dem Trennen des Kondensators von der Batterie die beiliegende Glühlampe mit den Kondensatorklemmen verbinden, bis sie erloschen ist.

4 Akustische und optische Anzeigen

Die LEDs (5) blinken beim Auf-/Entladen des Kondensators. Ab einem bestimmten Spannungswert zündet der Leuchtring (6) und das Display (4) zeigt den Wert an.

Ein Alarmton ertönt bei Verpolung des Kondensators. Bei Unterspannung (< 10 V) ertönt ein Signalton.

4.1 Feineinstellung der Spannungsanzeige

Werden mehrere Kondensatoren parallel geschaltet, kann durch Toleranzen jeder einzelne Kondensator eine etwas andere Spannung anzeigen. Mit dem Trimpotiometer

* siehe Montageanleitung für die Endstufe

(3) die Kondensatoren auf eine gleiche Anzeige einstellen. Dabei sollte ein präzises Digitalvoltmeter zur Hilfe genommen werden, um die anliegende Spannung genau zu ermitteln.

5 Technische Daten

Modell	CAP-50HQ	CAP-100HQ
Kapazität	5 F	10 F
Spannungsfestigkeit	18 V ~	
Innenwiderstand (RESR)	1,5 mΩ bei 120 Hz, 25 °C	
Maße (ohne Halterungen)	Ø 90 mm x 277 mm	Ø 90 mm x 295 mm
Gewicht	1,6 g	1,75 g

Änderungen vorbehalten.

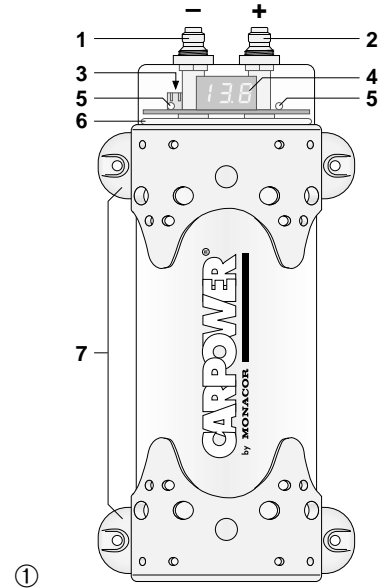

GB Power Capacitor

Please read these operating instructions carefully prior to the installation and keep them for later use.

1 Applications

The power capacitor is used in motor vehicles for stabilizing the 12 V supply voltage for power amplifiers of high power and equalizes the load of the electric system of the car in case of especially powerful, low bass frequencies. This results in a higher power of the amplifier and a considerable sound improvement.

2 Safety Notes

The capacitor corresponds to the directive for motor vehicles and has been tested under the number e13 021286.

WARNING The connection of the capacitor to the 12 V mains must only be made by qualified, specialized personnel. Special care has to be taken. In case of short circuits there may be dangerously high currents.



The capacitor must be mounted to a mechanically stable place in the car. It must be skilfully fixed so that it does not work loose and turn into a dangerous projectile.

- Protect the capacitor against humidity, and excessive temperatures (admissible ambient temperature range -20 °C to +60 °C).
- For cleaning only use a dry, soft cloth, never use chemicals or water.
- No guarantee claims for the capacitor and no liability for any resulting personal damage or material damage will be accepted if the capacitor is used for other purposes than originally intended, if it is not correctly installed, or not repaired in an expert way.

If the capacitor is to be put out of operation definitively, take it to a local recycling plant for a disposal which is not harmful to the environment.

3 Installation

The cables between the capacitor and the power amplifier should be as short as possible and show a large cross section*. Lay the cables so that their insulation may not be damaged.

- 1) Tightly screw the capacitor with the brackets (7) as close as possible to the power amplifier.
- 2) Connect the negative terminal (1) of the capacitor via a cable to the ground of the car. To avoid a ground loop, choose the same place at which also the power amplifier is connected to ground.
- 3) Connect a cable with a sufficient cross section* to the positive pole of the car battery.

As a protection against short circuits always insert a fuse* close to the battery (fig. 2).

For the **first charging**, connect in any case the positive cable of the battery to the positive terminal (2) of the capacitor via the supplied incandescent lamp to prevent damage due to excessive current peaks.

- 4) After charging, if the display value (4) does not increase further, remove the lamp and connect the positive cable of the battery directly to the positive terminal of the capacitor. Lay another cable from the positive terminal of the capacitor to the supply voltage connection of the power amplifier.

It is recommended to discharge the capacitor after dismounting to prevent any damage due to accidental short circuit: After disconnecting the capacitor from the battery connect the supplied incandescent lamp to the terminals of the capacitor until the lamp is extinguished.

4 Acoustic and Visual Indications

The LEDs (5) flash when the capacitor is charged/discharged. From a certain voltage value the lighting ring (6) lights up and the display (4) shows the value.

An alarm sounds in case of reverse polarity of the capacitor. In case of undervoltage (< 10 V) a signal sounds.

4.1 Fine adjustment of the voltage display

If several capacitors are connected in parallel, each individual capacitor may indicate a slightly different voltage due to tolerances. With the trimming potentiometer (3)

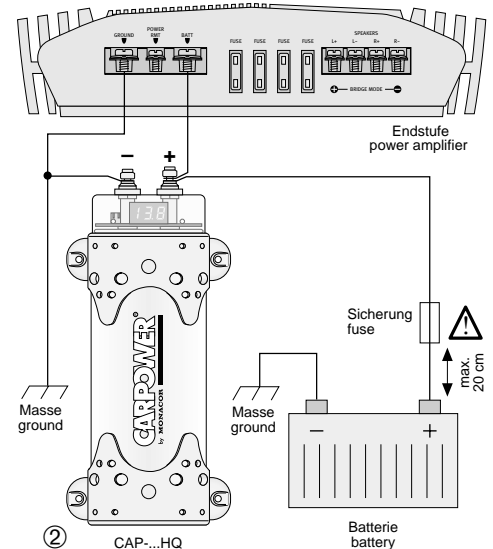

adjust the capacitors to the same display. A precise digital voltmeter should be used to exactly determine the applied voltage.

5 Specifications

Model	CAP-50HQ	CAP-100HQ
Capacity	5 F	10 F
Voltage stability	18 V ~	
Internal resistance (RESR)	1.5 mΩ at 120 Hz, 25 °C	
Dimensions (w/o brackets)	Ø 90 mm x 277 mm	Ø 90 mm x 295 mm
Weight	1.6 g	1.5 g

Subject to technical modification.

* see mounting instructions for the power amplifier

F B CH Condensateur de puissance

Veillez lire la présente notice avec attention avant l'installation et conservez-la pour pouvoir vous y reporter ultérieurement.

1 Possibilités d'utilisation

Le condensateur de puissance est utilisé dans des véhicules pour stabiliser la tension d'alimentation 12 V pour des amplificateurs de grande puissance et compense la charge de la tension dans le véhicule dans le cas de fréquences très graves particulièrement puissantes. On obtient ainsi une puissance d'amplificateur plus importante et une amélioration sensible du son.

2 Conseils d'utilisation et de sécurité

Le condensateur répond à la directive relative aux véhicules et a été vérifié sous le numéro e13 021286.

AVERTISSEMENT



Le branchement du condensateur à l'alimentation 12 V du véhicule ne doit être effectué que par un technicien habilité. Il convient d'être particulièrement prudent. En cas de courts-circuits, des courants élevés peuvent circuler et être dangereux.

Le condensateur doit être monté de manière fixe et par un technicien habilité, dans un endroit mécaniquement stable dans le véhicule pour éviter qu'il ne se désolidarise de son support et ne se transforme en projectile dangereux.

- Protégez le condensateur de l'humidité et de températures extrêmes (plage de température de fonctionnement autorisée : -20 °C à +60 °C).
- Pour le nettoyer, utilisez uniquement un chiffon sec et doux, en aucun cas de produits chimiques ou d'eau.
- Nous déclinons toute responsabilité en cas de dommages matériels ou corporels si le condensateur est utilisé dans un but autre que celui pour lequel il a été conçu, s'il n'est pas correctement installé ou s'il n'est pas réparé par une personne habilitée ; en outre, la garantie deviendrait caduque.

Lorsque le condensateur est définitivement retiré du marché, vous devez le déposer dans une usine de recyclage de proximité pour contribuer à son élimination non polluante.

Condensatore di potenza

Vi preghiamo di leggere attentamente le presenti istruzioni prima dell'installazione e di conservarle per un uso futuro.

1 Possibilità d'impiego

Il condensatore di potenza viene utilizzato in autoveicoli per stabilizzare la tensione d'alimentazione di 12 V per finali di alta potenza, e nello stesso tempo compensa il carico sulla tensione di bordo durante i bassi particolarmente forti e profondi. Da ciò risulta una maggiore potenza dell'amplificatore e un suono decisamente migliore.

2 Avvisi di sicurezza

Il condensatore è conforme alla direttiva per autoveicoli ed è stato testato con il numero e13 021286.

AVVERTIMENTO



Il collegamento del condensatore con la rete di 12 V deve essere fatto solo da personale qualificato procedendo con particolare cura. Nel caso di cortocircuiti si possono avere delle alte correnti pericolose.

Il condensatore deve essere montato fisso ed a regola d'arte in un punto meccanicamente stabile della vettura per escludere che si possa staccare diventando pericoloso in caso di incidente.

- Proteggere il condensatore dall'umidità e da temperature estreme (temperatura d'impiego ammessa fra -20 °C e +60 °C).
- Per la pulizia usare solo un panno morbido, asciutto; non impiegare in nessun caso prodotti chimici o acqua.
- Nel caso di uso improprio, di installazione sbagliata o di riparazione scorretta del condensatore, non si assume nessuna garanzia per il condensatore e nessuna responsabilità per eventuali danni consequenziali a cose o persone.

Se si desidera eliminare il condensatore definitivamente, consegnarlo per lo smaltimento ad un'istituzione locale per il riciclaggio.

3 Installation

Les cordons entre le condensateur et l'amplificateur devraient être le plus court possible et d'une grande section*. Placez les câbles de telle sorte que leur isolation ne puisse en aucun cas être endommagée.

- 1) Vissez fermement le condensateur à proximité de l'amplificateur avec les supports (7).
- 2) Connectez la borne moins (1) du condensateur via un câble, à la masse du véhicule. Pour éviter tout bouclage de masse, choisissez le même endroit que celui où se trouve la masse de l'amplificateur.
- 3) Reliez un câble avec une section* suffisamment grande au pôle plus de la batterie du véhicule.

Pour protéger des courts-circuits, un fusible* doit impérativement être intercalé à proximité de la batterie (voir schéma 2). Lors de la **première charge**, reliez impérativement le câble plus de la batterie à la borne plus (2) du condensateur via la lampe à incandescence fournie : vous éviterez ainsi tout dommage causé par des pointes de courant trop importantes.

- 4) Après le processus de charge, lorsque la valeur de l'affichage (4) n'augmente plus, retirez la lampe et reliez le câble plus de la batterie directement à la borne plus du condensateur. Tirez un second câble de la borne plus du condensateur vers la borne de la tension d'alimentation de l'amplificateur.

Après avoir désinstallé le condensateur, il convient de le décharger pour éviter tout dommage causé par un court-circuit accidentel : une fois le condensateur séparé de la batterie, reliez la lampe à incandescence livrée aux bornes de connexion du condensateur jusqu'à ce qu'elle s'éteigne.

4 Indicateurs acoustiques et visuels

Les LEDs (5) clignotent pendant la charge et décharge du condensateur. A partir d'une valeur donnée de tension, l'anneau lumineux (6) s'allume et l'affichage (4) indique la valeur. Un signal sonore retentit en cas d'inversion de polarité du condensateur. En cas de tension basse (< 10 V), un signal sonore retentit.

4.1 Réglage précis de l'affichage de la tension

Si plusieurs condensateurs sont branchés en parallèle, chacun des condensateurs peut afficher une tension un

* voir notice de montage de l'amplificateur

peu différente, en raison des tolérances. Avec le potentiomètre trimmer (3), réglez les condensateurs sur un même affichage de tension. Il est recommandé d'utiliser un voltmètre digital précis pour déterminer avec précision la tension présente.

5 Caractéristiques techniques

Modèle	CAP-50HQ	CAP-100HQ
Capacité	5 F	10 F
Tenue tension	18 V---	
Résistance intérieure (RESR)	1,5 mΩ à 120 Hz, 25 °C	
Dimensions (sans supports)	Ø 90 mm x 277 mm	Ø 90 mm x 295 mm
Poids	1,6 g	1,75 g

Tout droit de modification réservé.

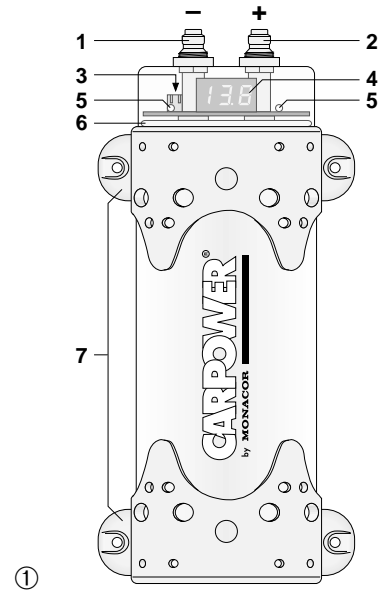

3 Installazione

I cavi fra il condensatore e il finale dovrebbero essere i più corti possibili e con grande sezione*. Sistemare i cavi in modo tale che il loro isolamento non possa essere danneggiato.

- 1) Avvitare bene il condensatore il più vicino possibile al finale, servendosi dei supporti (7).
- 2) Con un cavo, collegare il morsetto negativo (1) del condensatore con la massa della vettura. Per evitare un anello di terra scegliere lo stesso punto dove è presente anche la massa del finale.
- 3) Collegare al positivo della batteria dell'auto un cavo con sezione* sufficientemente grande.

Per evitare dei cortocircuiti, inserire assolutamente un fusibile* vicino alla batteria (fig. 2).

Per la **prima carica**, collegare il cavo positivo proveniente dalla batteria con il morsetto positivo (2) del condensatore inserendo assolutamente la lampadina ad incandescenza in dotazione per evitare dei danni per picchi troppo alti di corrente.

- 4) Dopo la carica, quando il valore indicato sul display (4) non sale più, togliere la lampadina e collegare il cavo positivo della batteria direttamente con il morsetto positivo del condensatore. Dal morsetto positivo del condensatore portare un altro cavo al contatto di alimentazione del finale.

Dopo una disinstallazione del condensatore si dovrebbe scaricarlo per escludere danni in caso di cortocircuito accidentale: dopo aver staccato il condensatore dalla batteria, collegare la lampadina in dotazione con i morsetti del condensatore finché non si spegne completamente.

4 Indicazioni acustiche e visive

Durante la carica/scarica del condensatore lampeggiano i LED (5). Da un determinato valore di tensione, si accende l'anello luminoso (6) e il display (4) indica il valore.

In caso di inversione di polarità del condensatore viene emesso un segnale di allarme. In caso di sottotensione (< 10 V) si sente un segnale acustico.

4.1 Regolazione fine dell'indicazione della tensione

Se più condensatori si collegano in parallelo, per via delle tolleranze, ogni singolo condensatore può indicare una tensione leggermente differente. Con il potenziometro trim

* vedi le istruzioni per il montaggio del finale

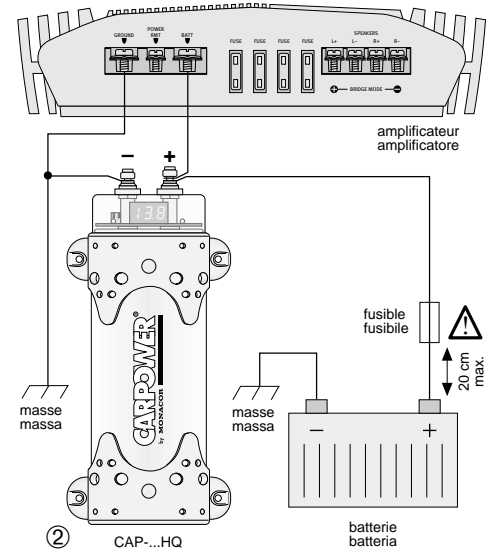

(3) si può impostare per tutti i condensatori la stessa indicazione. Per fare ciò ci si dovrebbe servire di un voltmetro digitale preciso per determinare con esattezza la tensione presente.

5 Dati tecnici

Modello	CAP-50HQ	CAP-100HQ
Capacità	5 F	10 F
Rigidità dielettrica	18 V---	
Resistenza interna (RESR)	1,5 mΩ con 120 Hz, 25 °C	
Dimensioni (senza supporti)	Ø 90 mm x 277 mm	Ø 90 mm x 295 mm
Peso	1,6 g	1,75 g

Con riserva di modifiche tecniche.

E Capacitador de potencia

Por favor, lea estas instrucciones de uso atentamente antes de la instalación y consérvelas para usos posteriores.

1 Aplicaciones

El capacitador de potencia se utiliza en vehículos de motor para estabilizar el voltaje de 12 V para amplificadores de alta potencia y equaliza la carga de los sistemas eléctricos del coche en caso de bajas frecuencias de grave especialmente potentes. Esto ofrece una mayor potencia del amplificador y una mejora considerable del sonido.

2 Notas de seguridad

El capacitador corresponde a la Directiva para vehículos de motor y ha sido probado con el número e13 021286.

ADVERTENCIA La conexión del capacitador a la red de 12 V sólo debe ser hecha por personal especializado cualificado. Debe prestarse especial atención cuando conecte el capacitador. En caso de cortocircuitos puede haber corrientes peligrosamente elevadas.



El capacitador debe montarse en un lugar mecánicamente estable en el coche. Debe fijarse de manera experta de manera que no pueda desprenderse y convertirse en un proyectil peligroso.

- Proteja el capacitador contra la humedad, y las temperaturas excesivas (gama de temperatura de ambiente admisible -20 °C a +60 °C).
- Para la limpieza utilice sólo un paño seco y suave, no use nunca productos químicos o agua.
- No se asumirá ninguna garantía para el capacitador ni se aceptará ninguna reclamación en caso de daños personales o patrimoniales resultantes si se usa el capacitador con otro fin distinto del originalmente concebido, si no se instala correctamente o si no se repara de manera experta.

Si el capacitador debe retirarse definitivamente del funcionamiento, llévalo a una planta de reciclaje local para contribuir a su eliminación perjudicial para el medio ambiente.

3 Instalación

Los cables entre el capacitador y el amplificador de potencia deberían ser lo más cortos posible y presentar una amplia sección transversal*. Extienda los cables de manera que su aislamiento no resulte dañado.

- 1) Atornille firmemente el capacitador con los soportes (7) tan cerca como pueda del amplificador de potencia.
- 2) Conecte el terminal negativo (1) del capacitador mediante un cable a la masa del coche. Para evitar un bucle de masa, elija el mismo lugar en el cual se conecta el amplificador de potencia a la masa.
- 3) Conecte un cable con suficiente sección transversal* al polo positivo de la batería del coche.

Como protección contra los cortocircuitos inserte siempre un fusible* cerca de la batería (fig. 2).

Para la **primera carga**, conecte en cualquier caso el cable positivo de la batería al terminal positivo (2) del capacitador a través de la lámpara incandescente entregada para prevenir daños debidos a picos de corriente excesivos.

- 4) Tras efectuar la carga, si el valor de pantalla (4) no aumenta más, retire la lámpara y conecte el cable positivo de la batería directamente al terminal positivo del capacitador. Extienda otro cable desde el terminal positivo del capacitador hacia la conexión de voltaje de alimentación del amplificador de potencia.

Se recomienda descargar el capacitador después de desmontar para prevenir cualquier daño debido a cortocircuitos accidentales: tras desconectar el capacitador de la batería conecte la lámpara incandescente entregada a los terminales del capacitador hasta que la lámpara se apague.

4 Indicaciones acústicas y visuales

Los LEDs (5) parpadean cuando el capacitador está cargado/descargado. A partir de un cierto valor de voltaje el anillo de iluminación (6) se ilumina y la pantalla (4) muestra el valor.

En caso de polaridad inversa del capacitador suena una alarma. En caso de subvoltaje (< 10 V) suena una señal.

4.1 Ajuste preciso de la pantalla de voltaje

Si se conectan varios capacitadores en paralelo, cada capacitador individual puede indicar un voltaje ligeramente diferente debido a las tolerancias. Con el potenciómetro trimming (3) ajuste los capacitadores en la misma pantalla. Se debe usar un voltímetro digital preciso para determinar de manera exacta el voltaje aplicado.

5 Características técnicas

Modelo	CAP-50HQ	CAP-100HQ
Capacidad	5 F	10 F
Estabilidad de voltaje	18 V---	
Resistencia interna (RESR)	1,5 mΩ a 120 Hz, 25 °C	
Dimensiones (sin soportes)	Ø 90 mm × 277 mm	Ø 90 mm × 295 mm
Peso	1,6 g	1,75 g

Sujeto a modificación técnica.

* vea las instrucciones de montaje para el amplificador de potencia.

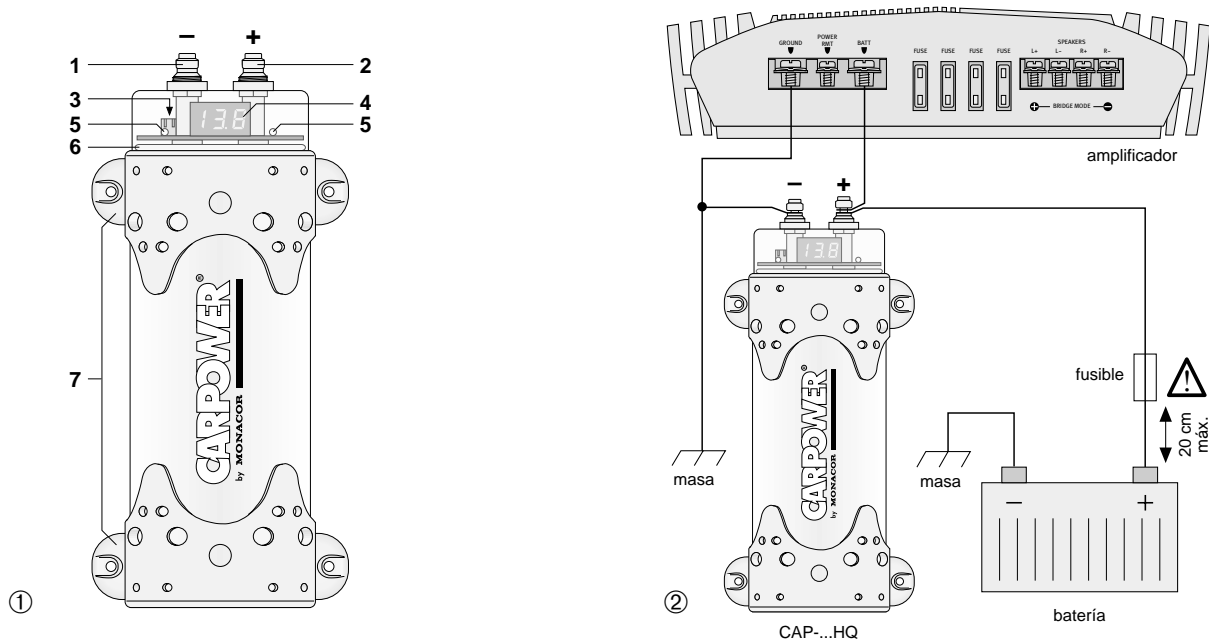

PL Kondensator mocy

Przed użyciem urządzenia należy zapoznać się z treścią instrukcji obsługi i zachować ją do wglądu.

1 Zastosowanie

Kondensator mocy służy do stabilizacji napięcia zasilającego (12 V) samochodowych wzmacniaczy audio oraz do wyrównywania spadków napięcia instalacji samochodu spowodowanych otwieraniem niskich częstotliwości. Efektem jest wyższa moc wzmacniacza oraz znaczna poprawa jakości dźwięku.

2 Bezpieczeństwo użytkownika

Kondensator spełnia wymogi dyrektywy dla pojazdów mechanicznych i posiada oznaczenie numer e13 021286.

UWAGA



Należy zachować szczególną ostrożność podczas podłączania kondensatora do napięcia zasilającego 12 V. W razie wystąpienia zwarcia istnieje ryzyko wyładowania elektrycznego o niebezpiecznie wysokim natężeniu.

Kondensator należy zamontować w bezpiecznym miejscu w samochodzie. Urządzenie należy stabilnie przymocować, aby uniknąć zagrożenia związanego z poluzowaniem sprzętu.

- Należy chronić urządzenie przed działaniem wilgoci oraz wysokich lub niskich temperatur (zakres dopuszczalnej temperatury otoczenia pracy: od -20 °C do +60 °C).
- Do czyszczenia urządzenia należy używać suchej, miękkiej tkaniny, nie wolno stosować wody ani chemicznych środków czyszczących.
- Producent ani dostawca nie ponoszą odpowiedzialności za wyniki szkody (uszkodzenie sprzętu lub obrażenia użytkownika), jeśli urządzenie używano niezgodnie z przeznaczeniem, nieprawidłowo zamontowano bądź poddano nieautoryzowanej naprawie.

Po całkowitym zakończeniu eksploatacji urządzenia należy przekazać je do punktu utylizacji odpadów, aby uniknąć zanieczyszczenia środowiska.

3 Montaż

Przewody łączące kondensator i wzmacniacz mocy powinny być jak najkrótsze oraz powinny mieć duży przekrój*. Należy ułożyć przewody w taki sposób, aby izolacja nie uległa zniszczeniu.

- Należy mocno przykręcić kondensator za pomocą uchwyty (7) (w zestawie) jak najbliżej wzmacniacza mocy.
- Należy połączyć zacisk ujemny (1) kondensatora z masą za pomocą przewodu. W celu uniknięcia powstania pętli masy, należy uziemić kondensator w tym samym miejscu co wzmacniacz.
- Należy podłączyć przewód o odpowiednim przekroju* do bieguna dodatniego akumulatora.

Należy umieścić bezpiecznik* blisko akumulatora w celu zabezpieczenia przed zwarciami (schemat nr 2).

Przy **pierwszym ładowaniu** należy połączyć przewód dodatni akumulatora i zacisk dodatni (2) kondensatora przez lampę żarową (w zestawie) w celu uniknięcia uszkodzenia w wyniku nadmiernej wartości szczytowej prądu.

- Po zakończeniu ładowania, jeśli wartość wskazana na wyświetlaczu (4) nie zwiększa się, należy odłączyć lampę żarową i połączyć przewód dodatni akumulatora z zaciskiem dodatnim kondensatora. Następnie należy połączyć zacisk dodatni kondensatora ze złączem zasilania na wzmacniaczu za pomocą kolejnego przewodu.

Zaleca się rozładowanie kondensatora po jego odłączeniu, w celu uniknięcia potencjalnych uszkodzeń spowodowanych wystąpieniem zwarcia: po odłączeniu kondensatora od akumulatora należy podłączyć lampę żarową do zacisków kondensatora, aż lampa zgaśnie.

4 Wskaźniki świetlne i dźwiękowe

Diody LED (5) wskazują czy kondensator jest naładowany. Od określonej wartości napięcia zapala się pierścień (6) a na wyświetlaczu (4) pojawia się dana wartość.

Sygnalizacja dźwiękowa włącza się przy odwrotnej polaryzacji kondensatora oraz przy dużym spadku napięcia (< 10 V).

4.1 Dostrajanie wskazań na wyświetlaczu

Przy zastosowaniu kilku kondensatorów podłączonych równolegle wskazania urządzeń mogą się nieznacznie różnić. Należy wyrównać wskazania za pomocą potencjometru dostrojczonego (3). Aby dokładnie określić wartość napięcia doprowadzonego należy zastosować precyzyjny woltomierz cyfrowy.

5 Dane techniczne

Model	CAP-50HQ	CAP-100HQ
Pojemność	5 F	10 F
Stabilność napięcia	18 V \pm	
Opór wewnętrzny (RESR)	1,5 m Ω /120 Hz, 25 °C	
Wymiary (bez uchwytów)	\varnothing 90 mm x 277 mm	\varnothing 90 mm x 295 mm
Waga	1,6 g	1,75 g

Producent zastrzega sobie prawo do wprowadzenia zmian technicznych.

* zob.: wskazówki dotyczące montażu wzmacniacza mocy

