



Stage Line®

DUAL-CD-SPIELER

DUAL CD PLAYER
LECTEUR CD DOUBLE
LETTORE CD DOPPIO



CD-260DJ

Best.-Nr. 21.1770



BEDIENUNGSANLEITUNG • INSTRUCTION MANUAL • MODE D'EMPLOI
ISTRUZIONI PER L'USO • GEBRUIKSAANWIJZING • HANDLEIDING
CONSEJOS DE SEGURIDAD • SIKKERHEDSOPLYSNINGER • SÄKERHETSFÖRESKRIFTER • TURVALLISUUDESTA

D **Bevor Sie einschalten ...**

A
CH Wir wünschen Ihnen viel Spaß mit Ihrem neuen Gerät von „img Stage Line“. Dabei soll Ihnen diese Bedienungsanleitung helfen alle Funktionsmöglichkeiten kennen zu lernen. Die Beachtung der Anleitung vermeidet außerdem Fehlbedienungen und schützt Sie und Ihr Gerät vor eventuellen Schäden durch unsachgemäßen Gebrauch.

Den deutschen Text finden Sie auf den Seiten 4–9.

GB **Before you switch on ...**

We wish you much pleasure with your new unit by “img Stage Line”. With these operating instructions you will be able to get to know all functions of the unit. By following these instructions false operations will be avoided, and possible damage to you and your unit due to improper use will be prevented.

You will find the English text on the pages 4–9.

F **Avant toute mise en service ...**

B
CH Nous vous remercions d’avoir choisi un appareil “img Stage Line” et vous souhaitons beaucoup de plaisir à l’utiliser. Cette notice a pour objectif de vous aider à mieux connaître les multiples facettes de l’appareil et à vous éviter toute mauvaise manipulation.

La version française se trouve pages 10–15.

I **Prima di accendere ...**

Vi auguriamo buon divertimento con il Vostro nuovo apparecchio “img Stage Line”. Le istruzioni per l’uso Vi possono aiutare a conoscere tutte le possibili funzioni. E rispettando quanto spiegato nelle istruzioni, evitate di commettere degli errori, e così proteggete Voi stessi, ma anche l’apparecchio, da eventuali rischi per uso improprio. Il testo italiano lo potete trovare alle pagine 10–15.

NL **Voordat u inschakelt ...**

B Wij wensen u veel plezier met uw nieuw toestel van “img Stage Line”. Met behulp van bijgaande gebruiksaanwijzing zal u alle functiemogelijkheden leren kennen. Door deze instructies op te volgen zal een slechte werking vermeden worden, en zal een eventueel letsel aan uzelf en schade aan uw toestel tengevolge van onzorgvuldig gebruik worden voorkomen.

U vindt de nederlandstalige tekst op de pagina’s 16–18.

E **Antes de cualquier instalación ...**

Tenemos de agradecerle el haber adquirido un equipo de “img Stage Line” y le deseamos un agradable uso. Por favor lee las instrucciones de seguridad antes del uso. La observación de las instrucciones de seguridad evita operaciones erróneas y protege Vd. y nuestro aparato contra todo daño posible por cualquier uso inadecuado.

Las instrucciones de seguridad se encuentran en la página 20.

DK **Inden De tænder for apparatet ...**

Vi ønsker Dem god fornøjelse med Deres nye “img Stage Line” apparat. Læs oplysningerne for en sikker brug af apparatet før ibrugtagning. Følg sikkerhedsoplysningerne for at undgå forkert betjening og for at beskytte Dem og Deres apparat mod skade på grund af forkert brug.

Sikkerhedsoplysningerne finder De på side 20.

S **Förskrift**

Vi önskar dig mycket nöje med din nya enhet från “img Stage Line”. Läs gärna säkerhetsinstruktionerna innan du använder enheten. Genom att följa säkerhetsinstruktionerna kan många problem undvikas, vilket annars kan skada enheten.

Du finner säkerhetsinstruktionerna på sidan 20.

FIN **Ennen virran kytkemistä ...**

Toivomme, että uusi “img Stage Line”-laitteesi tuo sinulle paljon iloa ja hyötyä. Ole hyvä ja lue käyttöohjeet ennen laitteen käyttöönottoa. Luettuasi käyttöohjeet voit käyttää laitetta turvallisesti ja välttyä laitteen väärinkäytöltä.

Käyttöohjeet löydät sivulta 21.



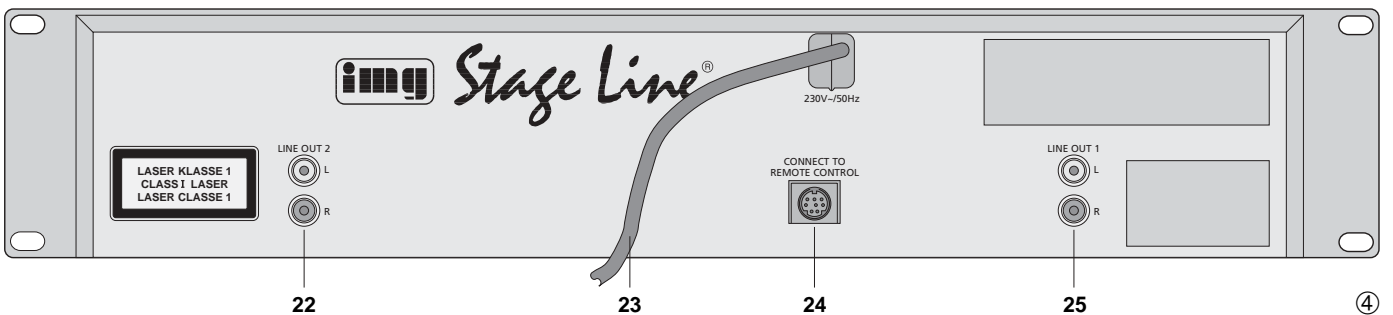
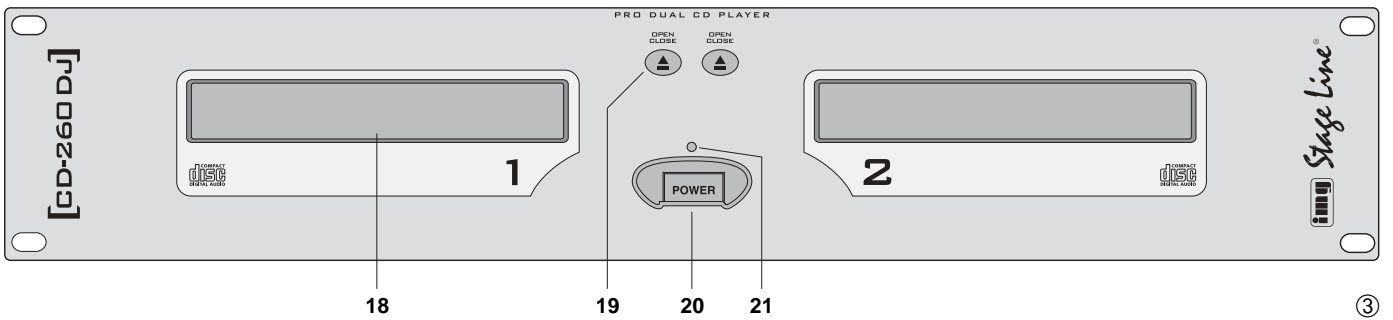
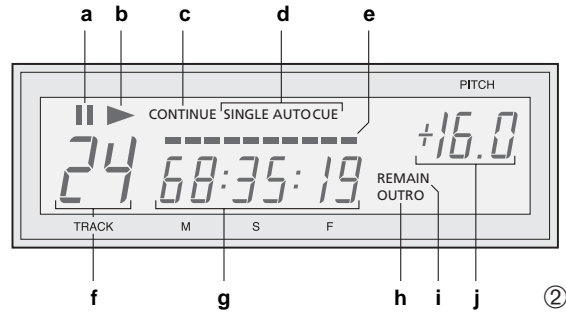
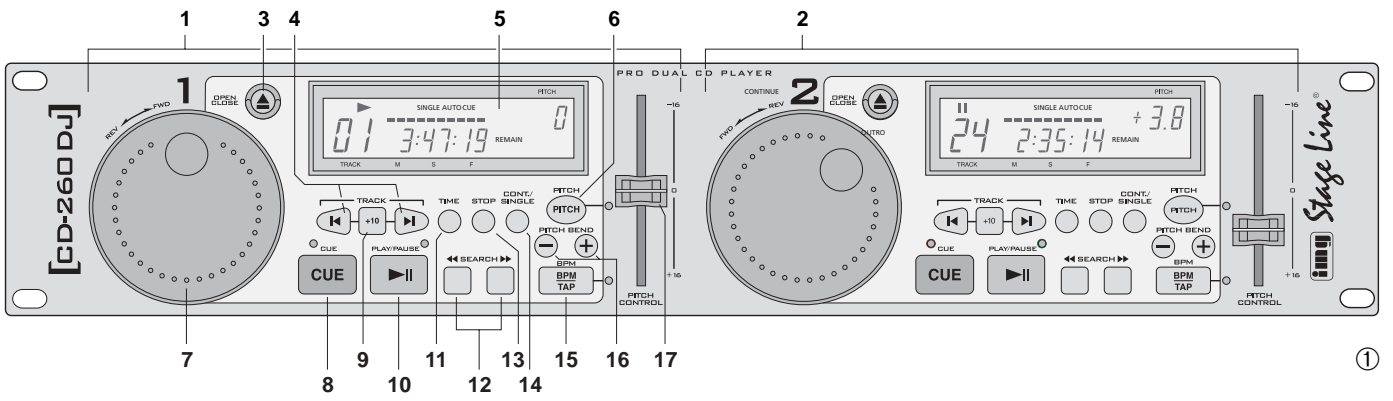

Bitte klappen Sie die Seite 3 heraus. Sie sehen dann immer die beschriebenen Bedienelemente und Anschlüsse.

Inhalt

1 Übersicht der Bedienelemente und Anschlüsse 4

1.1 Steuereinheit 4

1.2 Laufwerkeinheit Frontseite 5

1.3 Laufwerkeinheit Rückseite 5

2 Hinweise für den sicheren Gebrauch 5

3 Einsatzmöglichkeiten 6

4 Gerät aufstellen und anschließen 6

5 Bedienung 6

5.1 CD abspielen 6

5.2 Anzeige der Titelnummer, Laufzeit und Taktschläge pro Minute 6

5.2.1 Bargraph 7

5.2.2 Beatcounter 7

5.3 Betriebsart wählen 7

5.3.1 „Single“ – Einzeltitelwiedergabe 7

5.3.2 „Continue“ – Gesamttitelwiedergabe 7

5.3.3 „Single Relay“ – automatischer Start des anderen Laufwerks am Ende eines Titels 7

5.3.4 „Continue Relay“ – automatischer Start des anderen Laufwerks am Ende der CD 7

5.4 Anspielen eines Titels 8

5.5 Schneller Vor- und Rücklauf 8

5.6 Genaues Anfahren einer bestimmten Stelle 8

5.7 Rücksprung zu einer zuvor bestimmten Stelle 8

5.8 Geschwindigkeit, Tonhöhe und Anzahl der Taktschläge verändern 8

5.9 Takt zwischen zwei Musikstücken angleichen 8

6 Pflege des Gerätes 9

7 Technische Daten 9

1 Übersicht der Bedienelemente und Anschlüsse

1.1 Steuereinheit (Abb. 1)

Im folgenden Text werden die Bedienelemente des Laufwerks 1 erklärt. Die Bedienelemente des Laufwerks 2 sind vollkommen identisch.

- 1 Bedienfeld für Laufwerk 1
- 2 Bedienfeld für Laufwerk 2
- 3 Taste OPEN/CLOSE ▲ zum Öffnen und Schließen der CD-Schublade [wie Taste OPEN/CLOSE (19) an der Laufwerkeinheit]; während des Abspielens einer CD ist die CD-Schublade gegen unbeabsichtigtes Öffnen verriegelt
- 4 Tasten TRACK ◀ und ▶ zum Anwählen des nächsten gewünschten Titels: Mit jedem Betätigen der Taste ▶ wird ein Titel weitergesprungen. Beim Drücken der Taste ◀ wird an den Anfang des gerade laufenden Titels gesprungen. Durch mehrfaches Drücken der Taste ◀ wird immer ein Titel weiter zurückgesprungen. Zum Überspringen mehrerer Titel die entsprechende Taste gedrückt halten.
- 5 Multifunktionsdisplay (Details siehe Abb. 2)
 - a Symbol für den Pausenmodus
 - b Symbol für den Wiedergabemodus
 - c Anzeige „CONTINUE“: ist kontinuierlich eingeblendet, wenn mit der Taste CONT./SINGLE (14) die Betriebsart Gesamttitelwiedergabe („Continue“) aktiviert wurde, siehe auch Position 14 blinkt, wenn mit der Taste CONT./SINGLE die Betriebsart „Continue Relay“ eingeschaltet wurde; siehe Kapitel 5.3.4
 - d Anzeige „SINGLE AUTO CUE“: ist nach dem Einschalten kontinuierlich eingeblendet und signalisiert die Betriebsart Einzeltitelwiedergabe („Single“) blinkt, wenn mit der Taste CONT./SINGLE die Betriebsart „Single Relay“ eingeschaltet wurde; siehe auch Kapitel 5.3.3

- e Bargraph; gibt durch seine Länge die Restzeit von einem Titel an [Anzeige „REMAIN“ (i) eingeblendet] oder die bereits gespielte Zeit eines Titels (Anzeige „REMAIN“ ausgeblendet)
- f Titelnummer
- g Zeitanzeige; siehe Position 11 (Taste TIME)
- h Anzeige „OUTRO“; eingeblendet bei mit der Taste TIME (11) aktivierter Funktion OUTRO
- i Anzeige „REMAIN“; ist eingeblendet, wenn die Restzeit eines Titels oder einer CD angezeigt wird, siehe auch Position 11 (Taste TIME)
- j Anzeige der mit dem Regler (17) eingestellten prozentualen Abweichung von der Standardgeschwindigkeit oder der mit der Taste BPM/TAP (15) eingetippten Anzahl der Taktschläge pro Minute
- 6 Taste PITCH zum Aktivieren der mit dem Regler (17) eingestellten Geschwindigkeitsabweichung
- 7 Drehrad REV/FWD zum exakten Anfahren einer bestimmten Stelle im Pausenmodus. Bei eingeschalteter Pause wird auf der CD so lange und so schnell vor- oder zurückgefahren, wie der Knopf gedreht wird. Nach dem Drehen wird die momentane Stelle so lange wiederholt, bis die Taste ▶ (10) gedrückt oder die Taste CUE (8) zweimal angetippt wird. Bei laufender CD kann durch Vor- und Zurückdrehen des Knopfs ein „Leier“-Effekt erzeugt werden.
- 8 Taste CUE zum Anspielen eines Titels und für den Rücksprung zu einer zuvor bestimmten Stelle (siehe Kapitel 5.4 bzw. 5.6)
- 9 Taste +10 zur Titelanwahl; mit jedem Tastendruck erfolgt ein Sprung über 10 Titel vorwärts
- 10 Taste ▶ II zum Umschalten zwischen Wiedergabe (Anzeige ▶) und Pause (Anzeige II)
- 11 Taste TIME zur Umschaltung der Display-Zeitanzeige (g) und zum Einschalten der Funktion OUTRO
Grundeinstellung: Anzeige der Restzeit des laufenden Titels

Please unfold page 3. Then you can always see the operating elements and connections described.

Contents

1 Operating Elements and Connections 4

1.1 Control unit 4

1.2 Player mechanism front panel 5

1.3 Player mechanism rear panel 5

2 Safety Notes 5

3 Applications 6

4 Setting-up and Connecting the Unit 6

5 Operation 6

5.1 Playing a CD 6

5.2 Display of title number, playing time, and beats per minute 7

5.2.1 Bar graph 7

5.2.2 Beat counter 7

5.3 Selecting the operating mode 7

5.3.1 „Single“ – single title replay 7

5.3.2 „Continue“ – total title replay 7

5.3.3 „Single Relay“ – automatic start of the other player mechanism at the end of a title 7

5.3.4 „Continue Relay“ – automatic start of the other player mechanism at the end of the CD 7

5.4 Short playing of a title beginning 8

5.5 Fast forward and reverse run 8

5.6 Precise aiming at a certain spot 8

5.7 Going back to a spot defined before 8

5.8 Changing of speed, pitch, and number of beats 8

5.9 Matching the beat between two music pieces 8

6 Maintenance of the Unit 9

7 Specifications 9

1 Operating Elements and Connections

1.1 Control unit (fig. 1)

In the following text the operating elements of player mechanism 1 are explained. The operating elements of player mechanism 2 are identical.

- 1 Operating panel for player mechanism 1
- 2 Operating panel for player mechanism 2
- 3 Button OPEN/CLOSE ▲ to open and close the CD drawer [like button OPEN/CLOSE (19) at the player mechanism unit]; while playing a CD, the CD drawer is locked against unintentional opening
- 4 Buttons TRACK ◀ and ▶ to select the next desired title: Each time the button ▶ is pressed, one title is advanced. If button ◀ is pressed, the unit returns to the beginning of the title currently playing. If button ◀ is pressed several times, the unit always returns one more title. For skipping several titles, keep the corresponding button pressed.
- 5 Multifunction display (for details see fig. 2)
 - a symbol for the pause mode
 - b symbol for the replay mode
 - c display „CONTINUE“: is continuously inserted, if the operating mode of total title replay („Continue“) has been activated with button CONT./SINGLE (14), also see item 14 flashes if the operating mode „Continue Relay“ has been switched on with button CONT./SINGLE; see chapter 5.3.4
 - d display „SINGLE AUTO CUE“: is continuously inserted after switching-on and signalizes the operating mode of single title replay („Single“) flashes if the operating mode „Single Relay“ has been switched on with button CONT./SINGLE; also see chapter 5.3.3
 - e bar graph; indicates the remaining time of a title by its length [display „REMAIN“ (i) is in-

- serted] or the time of a title already played (display „REMAIN“ cancelled)
- f title number
- g time display; see item 11 (button TIME)
- h display „OUTRO“; inserted if function OUTRO is activated with button TIME (11)
- i display „REMAIN“; inserted if the remaining time of a title or a CD is displayed, also see item 11 (button TIME)
- j display of the percentage deviation from the standard speed adjusted with control (17) or the number of beats per minute entered with button BPM/TAP (15)
- 6 Button PITCH to activate the deviation of speed adjusted with the control (17)
- 7 Rotary wheel REV/FWD for precise aiming at a certain spot in the pause mode. With the pause switched on, the unit advances and reverses as quickly on the CD as the button is turned. After turning, the present spot is repeated until button ▶ (10) is pressed or button CUE (8) is shortly pressed twice. While playing a CD it is possible to produce a „dragging“ effect by turning the knob forward and backward.
- 8 Button CUE for shortly playing the beginning of a title and for going back to a spot defined before (see chapter 5.4 or 5.6)
- 9 Button +10 for the title selection; with each pressing of the button 10 titles are skipped in forward direction
- 10 Button ▶ II to switch between replay (display ▶) and pause (display II)
- 11 Button TIME to switch the time indication of the display (g) and to switch on the function OUTRO
Basic setting: display of the remaining time of the title currently playing
1st pressing of button: display of the time already played of the current title

1. Tastendruck: Anzeige der bereits gespielten Zeit des laufenden Titels
2. Tastendruck: Anzeige der Restzeit des laufenden Titels und Einschalten der Funktion OUTRO zum Abspielen der jeweils letzten 30 Sekunden der folgenden Titel (diese Funktion ist erst ab dem nächsten Titel aktiv, ggf. die Taste ►I drücken)
3. Tastendruck: Anzeige der Restzeit der gesamten CD
4. Tastendruck: Zurückschalten auf die Grundeinstellung (Anzeige der Restzeit des laufenden Titels)

12 Tasten SEARCH ◀◀ und ▶▶ für den Vor- und Rücklauf; wird eine der Tasten gedrückt gehalten, fährt der CD-Player schnell vor bzw. zurück

13 Taste STOP zum Beenden der Wiedergabe

14 Taste CONT./SINGLE zur Auswahl der Betriebsart (siehe auch Kapitel 5.3)

Grundeinstellung: „Single“ – Einzeltitelwiedergabe; im Display wird „SINGLE AUTO CUE“ (d) angezeigt

1. Tastendruck: „Continue“ – Wiedergabe aller Titel der CD; im Display wird „CONTINUE“ (c) angezeigt

2. Tastendruck*: „Single Relay“ – Wechselweises Umschalten zwischen den Laufwerken jeweils am Ende eines Titels; im Display blinkt „SINGLE AUTO CUE“

3. Tastendruck*: „Continue Relay“ – Wechselweises Umschalten zwischen den Laufwerken jeweils am Ende einer CD; im Display blinkt „CONTINUE“

4. Tastendruck Grundeinstellung – Einzeltitelwiedergabe

* Hinweis: Das Anwählen der beiden Funktionen für das wechselweise Umschalten zwischen den Laufwerken ist nur möglich, wenn in **beiden** Laufwerken eine CD eingelegt ist!

15 Taste BPM/TAP zur Anzeige der Taktschläge pro Minute; dazu die Taste einige Male im Takt der Musik antippen: das Display wechselt von der Anzeige der Geschwindigkeitsabweichung (j) auf die Anzahl der Taktschläge und die LED neben der Taste leuchtet auf.

Zum Zurückschalten auf die Anzeige der Geschwindigkeitsabweichung die Taste ca. 3 Sekunden gedrückt halten, bis die LED wieder erlischt.

16 Tasten PITCH BEND zur Synchronisation des Taktes eines Titels auf dem Laufwerk 1 an den eines Titels auf dem Laufwerk 2. Solange eine der Tasten betätigt wird, ist die Geschwindigkeit niedriger bzw. höher und die LED neben der Taste PITCH (6) blinkt.

17 Schieberegler PITCH CONTROL zum Ändern der Geschwindigkeit bzw. Tonhöhe ($\pm 16\%$); die Einstellung des Reglers ist nur bei gedrückter Taste PITCH (6) wirksam

1.2 Laufwerkeinheit Frontseite (Abb. 3)

18 CD-Schublade

19 Taste OPEN/CLOSE ▲ zum Öffnen und Schließen der CD-Schublade [wie Taste OPEN/CLOSE (3) an der Steuereinheit]; während des Abspielens einer CD ist die CD-Schublade gegen unbeabsichtigtes Öffnen verriegelt

20 Ein-/Ausschalter POWER

21 Betriebsanzeige

1.3 Laufwerkeinheit Rückseite (Abb. 4)

22 Audioausgang LINE OUT 2 (L/R) von Laufwerk 2 (Line-Pegel)

23 Netzkabel zum Anschluss an eine Steckdose (230 V~/50 Hz)

24 Verbindungsbuchse zur Steuereinheit; über das beiliegende Anschlusskabel mit der Buchse REMOTE CONTROL/CONNECT TO MAIN UNIT verbinden (siehe Kapitel 4)

25 Audioausgang LINE OUT 1 (L/R) von Laufwerk 1 (Line-Pegel)

2 Hinweise für den sicheren Gebrauch

Dieses Gerät entspricht der Richtlinie für elektromagnetische Verträglichkeit 89/336/EWG und der Niederspannungsrichtlinie 73/23/EWG.

Achtung! Das Gerät wird mit lebensgefährlicher Netzspannung (230 V~) versorgt. Nehmen Sie deshalb nie selbst Eingriffe im Gerät vor. Durch unsachgemäßes Vorgehen besteht die Gefahr eines elektrischen Schlages. Außerdem erlischt beim Öffnen des Gerätes jeglicher Garantieanspruch.

Beachten Sie auch unbedingt die folgenden Punkte:

- **Vorsicht!** Blicken Sie bei geöffneter CD-Schublade nicht in den CD-Schacht. Eventuell austretende Laserstrahlen können zu Augenschäden führen.
- Verwenden Sie das Gerät nur im Innenbereich. Schützen Sie es vor Tropf- und Spritzwasser, hoher Luftfeuchtigkeit und Hitze (zulässiger Einsatztemperaturbereich 0–40 °C).
- Stellen Sie keine mit Flüssigkeit gefüllten Gefäße, z. B. Trinkgläser, auf das Gerät.
- Nehmen Sie das Gerät nicht in Betrieb bzw. ziehen Sie sofort den Netzstecker, wenn:
 1. sichtbare Schäden am Gerät oder an der Netzanschlussleitung vorhanden sind,
 2. nach einem Sturz oder Ähnlichem der Verdacht auf einen Defekt besteht,
 3. Funktionsstörungen auftreten.
 Geben Sie das Gerät in jedem Fall zur Reparatur in eine Fachwerkstatt.
- Eine beschädigte Netzanschlussleitung darf nur durch den Hersteller oder eine autorisierte Fachwerkstatt ersetzt werden.
- Ziehen Sie den Netzstecker nie an der Zuleitung aus der Steckdose, immer am Stecker anfassen!
- Wird das Gerät zweckentfremdet, falsch bedient oder nicht fachgerecht repariert, kann für eventuelle Schäden keine Haftung übernommen werden.
- Soll das Gerät endgültig aus dem Betrieb genommen werden, übergeben Sie es zur Entsorgung einem örtlichen Recyclingbetrieb.

2nd pressing of button: display of the remaining time of the current title and switching-on of the function OUTRO to play the last 30 seconds of the following titles in each case (this function is only active as from the next title, if necessary, press button ►I)

3rd pressing of button: display of the remaining time of the entire CD

4th pressing of button: switching back to the basic setting (display of the remaining time of the currently playing title)

12 Buttons SEARCH ◀◀ and ▶▶ for the advance and reverse run; if one of the buttons is kept pressed, the CD player advances or reverses quickly

13 Button STOP to stop the replay

14 Button CONT./SINGLE to select the operating mode (also see chapter 5.3)

Basic setting: „Single“ – single title replay; „SINGLE AUTO CUE“ (d) is displayed

1st pressing of button: „Continue“ – replay of all titles of the CD; „CONTINUE“ (c) is displayed

2nd pressing of button*: „Single Relay“ – alternate switching between the player mechanisms at the end of a title in each case; „SINGLE AUTO CUE“ flashes in the display

3rd pressing of button*: „Continue Relay“ – alternate switching between the player mechanisms at the end of a CD in each case; „CONTINUE“ flashes in the display

4th pressing of button: basic setting – single title replay

* Note: Selection of both functions for alternate switching between the player mechanisms is only possible if a CD is inserted in **both** player mechanisms!

15 Button BPM/TAP to display the beats per minute; for this purpose shortly press the button several times to the beat of the music: the display changes from the display of the speed deviation (j) to the number of beats, and the LED next to the button lights up.

To switch back to the display of the speed deviation, keep the button pressed for approx. 3 seconds until the LED extinguishes again.

16 Buttons PITCH BEND to synchronize the beat of a title on player mechanism 1 to that of a title on player mechanism 2. As long as one of the buttons is pressed, the speed is lower or higher and the LED next to the button PITCH (6) flashes.

17 Sliding control PITCH CONTROL to change the speed or pitch ($\pm 16\%$); adjustment of the control is only effective when button PITCH (6) is pressed

1.2 Player mechanism, front panel (fig. 3)

18 CD drawer

19 Button OPEN/CLOSE ▲ to open and to close the CD drawer [like button OPEN/CLOSE (3) at the control unit]; while playing a CD, the CD drawer is locked against unintentional opening

20 POWER switch

21 POWER LED

1.3 Player mechanism, rear panel (fig. 4)

22 Audio output LINE OUT 2 (L/R) of player mechanism 2 (line level)

23 Mains cable for the connection to a mains socket (230 V~/50 Hz)

24 Connection jack to the control unit; to be connected via the supplied cable to jack REMOTE

CONTROL/CONNECT TO MAIN UNIT (see chapter 4)

25 Audio output LINE OUT 1 (L/R) of player mechanism 1 (line level)

2 Safety Notes

This unit corresponds to the directive 89/336/EEC for electromagnetic compatibility and to the low voltage directive 73/23/EEC.

Attention! The unit is supplied with hazardous mains voltage (230 V~). Leave servicing to skilled personnel only. Inexpert handling may cause an electric shock hazard. Furthermore, any guarantee claim will expire if the unit has been opened.

It is essential to observe the following items:

- **Caution!** Do not look into the CD mechanism when the CD drawer is opened. Laser beams could be emitted resulting in eye damage.
- The unit is suitable for indoor use only. Protect it against dripping water and splash water, high humidity, and heat (admissible ambient temperature range 0–40 °C).
- Do not place any vessels filled with liquid, e. g. drinking glasses, on the unit.
- Do not set the unit into operation, and immediately disconnect the mains plug from the mains socket if
 1. there is visible damage to the unit or to the mains cable,
 2. a defect might have occurred after a drop or similar accident,
 3. there are malfunctions.
 The unit must in any case be repaired by skilled personnel.
- A damaged mains cable must only be replaced by the manufacturer or by authorized, skilled personnel.
- Never pull the mains cable to disconnect the mains plug from the mains socket!



D 3 Einsatzmöglichkeiten

A
CH

Der Dual-CD-Player CD-260DJ mit zwei Laufwerken ist speziell für den professionellen DJ-Bereich konzipiert. Viele Funktionsmöglichkeiten sind genau auf diesen Einsatzbereich abgestimmt, z. B. Einzeltitelwiedergabe und der manuelle Beatcounter.

Auf dem CD-Spieler können Audio-CDs und selbstgebrannte CDs (Audio CD-R) abgespielt werden. Wiederbeschreibbare CDs (CD-RW) lassen sich nicht abspielen.

4 Gerät aufstellen und anschließen

Die Steuer- und die Laufwerkeinheit sind für die Montage in ein Rack (482 mm/19") vorgesehen, können aber auch als freistehende Tischgeräte verwendet werden. Die Laufwerkeinheit muss auf jeden Fall waagrecht betrieben werden, während die Steuereinheit beliebig, z. B. auch geneigt, eingebaut werden kann. Für den Einbau in ein Rack werden für die Steuereinheit und die Laufwerkeinheit je 2 HE benötigt (HE = Höheneinheit = 44,45 mm).

Vor dem Anschluss bzw. vor dem Verändern von Anschlüssen den CD-Player und die anzuschließenden Geräte ausschalten.

- 1) Die Steuereinheit und die Laufwerkeinheit mit dem beiliegenden Anschlusskabel verbinden: Die Buchse CONNECT TO REMOTE CONTROL (24) der Laufwerkeinheit an die Buchse REMOTE CONTROL/CONNECT TO MAIN UNIT auf der Rückseite der Steuereinheit anschließen.
- 2) Die Ausgänge LINE OUT (22 und 25) – linker Kanal L und rechter Kanal R – über Cinch-Kabel mit den CD-Player-Eingängen am Mischpult oder am Verstärker verbinden.
- 3) Zuletzt den Netzstecker des Anschlusskabels (23) in eine Steckdose (230 V~/50 Hz) stecken.

5 Bedienung

Im folgenden Text wird die Bedienung des Laufwerks 1 beschrieben. Die Bedienung des Laufwerks 2 ist vollkommen identisch.

5.1 CD abspielen

- 1) Mit dem Ein-/Ausschalter POWER (20) den CD-Player einschalten. Die Betriebsanzeige (21) leuchtet und auf dem Display (5) erscheinen nacheinander folgende Anzeigen:
„close“ (schließen)
„read“ (lesen)
„no disc“ (keine CD) – wenn keine CD eingelegt ist
- 2) Mit der Taste \blacktriangle (3 oder 19) die CD-Schublade (18) öffnen. Im Display erscheint „OPEN“ (offen).
- 3) Eine CD mit der Beschriftung nach oben einlegen und die CD-Schublade mit der Taste \blacktriangle schließen. Bei korrekt eingelegter CD gibt das Display nach kurzer Zeit die Gesamtanzahl (f) und die Gesamtspieldauer (g) der CD an und anschließend die Spieldauer (g) des ersten Titels.
[Soll nach dem Einlegen der CD sofort der erste Titel starten, die CD-Schublade mit der Taste \blacktriangleright (10) schließen.]
- 4) Zum Starten mit dem ersten Titel die Taste \blacktriangleright (10) drücken (falls die CD-Schublade mit der Taste \blacktriangle geschlossen wurde). Solange die CD abgespielt wird, zeigt das Display das Symbol \blacktriangleright (b). Soll mit einem anderen Titel gestartet werden, zuerst ggf. die Taste +10 (9) und dann die Taste \blacktriangleleft oder \blacktriangleright (4) so oft drücken, bis die gewünschte Titelnummer im Display erscheint. Danach den Titel mit der Taste \blacktriangleright starten.
- 5) Das Abspielen kann jederzeit mit der Taste \blacktriangleright unterbrochen werden. Im Display erscheint das Pausensymbol II (a) und die LEDs über den Tasten \blacktriangleright und CUE (8) blinken. Zum Weiterlaufen der CD die Taste \blacktriangleright noch einmal drücken.
- 6) Nach dem Einschalten steht das Gerät immer auf Einzeltitelwiedergabe; das Display zeigt „SINGLE AUTO CUE“ (d). Ist ein Titel zu Ende gespielt, schaltet das Gerät am Anfang des nächs-

ten Titels auf Pause. Soll jedoch automatisch der nächste Titel gespielt werden, muss mit der Taste CONT./SINGLE (14) auf Gesamttitelwiedergabe geschaltet werden (siehe auch Kapitel 5.3.2).

- 7) Während des Abspielens oder auch bei eingeschalteter Pause kann mit der Taste +10 (9) sowie mit den Tasten \blacktriangleleft und \blacktriangleright (4) ein anderer Titel angewählt werden:

Mit jedem Betätigen der Taste +10 erfolgt ein Sprung über 10 Titel vorwärts.

Durch Drücken der Taste \blacktriangleright wird immer ein Titel weitergeschaltet.

Beim Betätigen der Taste \blacktriangleleft wird an den Anfang des gerade laufenden Titels gesprungen. Durch mehrfaches Drücken der Taste \blacktriangleleft wird immer ein Titel weiter zurückgesprungen. Zum Überspringen mehrerer Titel kann die Taste \blacktriangleleft bzw. \blacktriangleright auch gedrückt gehalten werden.

- 8) Soll das Abspielen einer CD vorzeitig beendet werden, die Taste STOP (13) betätigen. Die CD-Schublade kann nun mit der Taste \blacktriangle (3 oder 19) geöffnet werden.

Hinweis: Während der Wiedergabe ist die CD-Schublade gegen unbeabsichtigtes Öffnen verriegelt.

- 9) Vor dem Ausschalten des Gerätes immer mit den Tasten \blacktriangle die CD-Schubladen schließen um die Laser-Abtastsysteme vor Verschmutzung zu schützen. Erst dann das Gerät mit dem Ein-/Ausschalter POWER (20) abschalten.

5.2 Anzeige der Titelnummer, Laufzeit und Taktschläge pro Minute

In der Grundeinstellung nach dem Einschalten gibt das Display (Abb. 2) während der Wiedergabe einer CD und bei eingeschalteter Pause die Nummer (f) und die Restzeit (g) des gerade laufenden Titels an. Zur Kennzeichnung der Restzeit signalisiert das Display „REMAIN“ (i). Die Zeit wird in Minuten (M) und Sekunden (S) angezeigt, wobei die Sekunden noch einmal in 75 sogenannte „Frames“ (F) unterteilt sind (1 Frame = $1/75$ Sekunde).

GB

● If the unit is used for purposes other than originally intended, if it is not operated correctly or not repaired in an expert way, there is no liability for possible damage.

● If the unit is to be put out of operation definitively, take it to a local recycling plant for disposal which is not harmful to the environment.

● Important for U. K. Customers!

The wires in this mains lead are coloured in accordance with the following code:

blue = neutral

brown = live

As the colours of the wires in the mains lead of this appliance may not correspond with the coloured markings identifying the terminals in your plug, proceed as follows:

1. The wire which is coloured **blue** must be connected to the terminal in the plug which is marked with the letter **N** or coloured **black**.
2. The wire which is coloured **brown** must be connected to the terminal which is marked with the letter **L** or coloured **red**.

3 Applications

The dual CD player CD-260DJ with two player mechanisms has especially been designed for professional DJ applications. Many functional features exactly match this field of application, e.g. single title replay and the manual beat counter.

The CD player allows replay of audio CDs and CDs which you have burnt yourself (audio CD-R). It is not possible to replay rewriteable CDs (CD-RW).

4 Setting-up and Connecting the Unit

The control unit and the player mechanism unit are provided for mounting into a rack (482 mm/19") but they can also be used as table top units. The player mechanism unit must in any case be operated in horizontal position, while the control unit can be installed as desired, e.g. also in inclined position. For the installation into a rack two rack spaces each

are required for the control unit and the player mechanism unit (1 rack space = 44.45 mm).

Prior to the connection or changing of connections switch off the CD player and the units to be connected.

- 1) Connect the control unit and the player mechanism unit with the supplied cable: Connect jack CONNECT TO REMOTE CONTROL (24) of the player mechanism unit to jack REMOTE CONTROL/CONNECT TO MAIN UNIT on the rear side of the control unit.
- 2) Connect the outputs LINE OUT (22 and 25) – left channel L and right channel R – via cables with phono connectors to the CD player inputs at the mixer or amplifier.
- 3) Finally connect the mains plug of the cable (23) to a mains socket (230 V~/50 Hz).

5 Operation

In the following text the operation of player mechanism 1 is described. The operation of player mechanism 2 is exactly the same.

5.1 Playing a CD

- 1) Switch on the CD player with the POWER switch (20). The POWER LED (21) lights up and the following indications are shown in the display (5) one after the other:
“close”
“read”
“no disc” – if no CD has been inserted
- 2) Open the CD drawer (18) with button \blacktriangle (3 or 19). “OPEN” is displayed.
- 3) Insert a CD with the lettering facing upwards and close the CD drawer with button \blacktriangle . With the CD correctly inserted, after a short time the total number of titles (f) and the total playing time (g) of the CD are displayed and then the playing time (g) of the first title.

[To start the first title immediately after inserting the CD, close the CD drawer with button \blacktriangleright (10).]

- 4) To start the first title, press button \blacktriangleright (10) [if the CD drawer was closed with button \blacktriangle]. As long as the CD is played, the symbol \blacktriangleright (b) is displayed. To start with another title, first press button +10 (9), if necessary, and then button \blacktriangleleft or \blacktriangleright (4) so many times until the desired title number is displayed. Then start the title with button \blacktriangleright .

- 5) The playing can be interrupted any time with button \blacktriangleright . The pause symbol II (a) is displayed and the LEDs above the buttons \blacktriangleright and CUE (8) flash. To continue the CD, press button \blacktriangleright once again.

- 6) After switching-on, the unit is always set to single title replay; “SINGLE AUTO CUE” (d) is displayed. If a title is played to the end, the unit switches to pause at the beginning of the next title. For automatic playing of the next title, the unit must be set to total title replay with button CONT./SINGLE (14) – also see chapter 5.3.2.

- 7) While replaying or even with the pause mode switched on, it is possible to select another title with button +10 (9) and with buttons \blacktriangleleft and \blacktriangleright (4):
With each pressing of button +10, 10 titles are skipped in forward direction.

By pressing button \blacktriangleright always one title is advanced.

With pressing button \blacktriangleleft the unit goes to the beginning of the currently playing title. If button \blacktriangleleft is pressed several times, always one title is reversed. To skip several titles, button \blacktriangleleft or \blacktriangleright can also be kept pressed.

- 8) To stop the playing of a CD before the end, press button STOP (13). The CD drawer can now be opened with button \blacktriangle (3 or 19).

Note: While replaying, the CD drawer is locked against unintentional opening.

- 9) Prior to switching off the unit, always close the CD drawers with the buttons \blacktriangle to protect the laser systems against impurities. Only then switch off the unit with the POWER switch (20).

Durch mehrfaches Betätigen der Taste TIME (11) können folgende Zeitinformationen angezeigt und die Funktion OUTRO gewählt werden:

1. Tastendruck
die bereits gespielte Zeit des momentanen Titels (die Anzeige „REMAIN“ erlischt)
2. Tastendruck
die Funktion OUTRO zum Abspielen der jeweils letzten 30 Sekunden der weiteren Titel (die Funktion ist erst ab dem nächsten Titel aktiv – eventuell die Taste ► betätigen); die Restzeit des laufenden Titels wird angezeigt
3. Tastendruck
die Restzeit der gesamten CD; der Bargraph (e) erlischt und die Funktion OUTRO ist wieder deaktiviert
4. Tastendruck
Grundeinstellung (Anzeige der Restzeit des laufenden Titels)

5.2.1 Bargraph

Der Bargraph (e) stellt die Restzeit oder die bereits gespielte Zeit eines Titels durch seine Länge graphisch dar, je nachdem welche Zeitinformation im Display mit der Taste TIME (11) gewählt wurde. Die letzten 30 Sekunden eines Titels signalisiert der Bargraph durch Blinken in seiner vollen Länge, wobei die letzten 15 Sekunden durch ein schnelleres Blinken angezeigt werden.

Hinweis: Bei der Anzeige der Restzeit der gesamten CD ist der Bargraph ausgeblendet.

5.2.2 Beatcounter

Mit dem manuellen Beatcounter lässt sich die Anzahl der Taktschläge pro Minute des laufenden Titels feststellen:

- 1) Die Taste BPM/TAP (15) im Takt der Musik einige Male antippen. Das Display wechselt von der Anzeige der Geschwindigkeitsabweichung (j) auf die Anzahl der Taktschläge und die LED neben der Taste leuchtet auf.
- 2) Um bei dem nächsten Musikstück dessen Anzahl der Taktschläge zu messen die Taste BPM/TAP

wieder im Takt einige Male antippen. Das Display zeigt den neuen Wert an.

- 3) Zum Zurückschalten auf die Anzeige der Geschwindigkeitsabweichung die Taste BPM/TAP ca. 3 Sekunden gedrückt halten, bis die LED wieder erlischt.

5.3 Betriebsart wählen

Mit der Taste CONT./SINGLE (14) lassen sich nacheinander die vier Betriebsarten „Single“, „Continue“, „Single Relay“ und „Continue Relay“ einschalten. Um z. B. von der Betriebsart „Continue“ zur Betriebsart „Single“ zurückzuschalten, die Taste CONT./SINGLE dreimal betätigen.

Wichtig!

Die Betriebsarten „Single Relay“ und „Continue Relay“ lassen sich nur anwählen, wenn in beiden Laufwerken eine CD eingelegt ist. Anderenfalls kann nur zwischen „Single“ und „Continue“ umgeschaltet werden.

5.3.1 „Single“ – Einzeltitelwiedergabe

Nach dem Einschalten ist immer die Einzeltitelwiedergabe aktiviert. Im Display wird „SINGLE AUTO CUE“ (d) angezeigt. Nach dem Spielen eines Titels schaltet das Gerät auf Pause. Danach ist exakt die Stelle des nächsten Titels angefahren, an der die Musik beginnt (und nicht der Zeitindex 00:00:00).

Diese Stelle ist als Startpunkt gespeichert. Nach dem Starten des Titels kann mit der Taste CUE (8) auf diesen Startpunkt zurückgesprungen werden (siehe auch Kapitel 5.4).

5.3.2 „Continue“ – Gesamttitelwiedergabe

Die Taste CONT./SINGLE (14) so oft betätigen, bis im Display „CONTINUE“ (c) anstelle von „SINGLE AUTO CUE“ kontinuierlich erscheint. Das Gerät spielt einen Titel nach dem anderen bis zum Ende der CD ab.

5.3.3 „Single Relay“ – automatischer Start des anderen Laufwerks am Ende eines Titels

- 1) Die Taste CONT./SINGLE (14) so oft betätigen, bis im Display „SINGLE AUTO CUE“ (d) blinkt. Die Betriebsart „Single Relay“ ist damit für beide Laufwerke gleichzeitig aktiviert.
- 2) Auf einem Laufwerk einen Titel abspielen. Das andere Laufwerk muss auf Pause geschaltet sein (Anzeige II).
- 3) Am Ende des Titels startet das andere Laufwerk, welches dann einen Titel spielt und danach wieder das erste Laufwerk startet usw. bis eine andere Betriebsart gewählt wird.
- 4) Durch Betätigen der Taste ►II (10) von Laufwerk 1 oder 2 lässt sich die Wiedergabe von einem zum anderen Laufwerk manuell umschalten.
- 5) Wird bei dem auf Pause stehenden Laufwerk eine andere CD eingelegt, anschließend wieder die Betriebsart „Single Relay“ mit der Taste CONT./SINGLE aktivieren.

Hinweis: Wird in dieser Betriebsart die Taste CUE (8) des wiedergebenden Laufwerks betätigt, wechselt die Wiedergabe zum anderen Laufwerk. Wird an dem auf Pause stehenden Laufwerk die Taste CUE gedrückt gehalten, wechselt die Wiedergabe solange zu diesem Laufwerk, wie die Taste gedrückt gehalten wird.

5.3.4 „Continue Relay“ – automatischer Start des anderen Laufwerks am Ende der CD

- 1) Die Taste CONT./SINGLE (14) so oft betätigen, bis im Display „CONTINUE“ (c) blinkt. Die Betriebsart „Continue Relay“ ist damit für beide Laufwerke gleichzeitig aktiviert.
- 2) Auf einem Laufwerk eine CD abspielen. Das andere Laufwerk muss auf Stopp geschaltet werden. Dazu die entsprechende Taste STOP (13) betätigen – das Pausensymbol II (b) erlischt.
- 3) Am Ende der CD startet das andere Laufwerk, welches dann seine CD spielt und danach wieder das erste Laufwerk startet usw.
- 4) Wird bei dem auf Stopp stehenden Laufwerk eine andere CD eingelegt, anschließend wieder die

5.2 Display of title number, playing time, and beats per minute

In the basic setting after switching-on, the number (f) and the remaining time (g) of the currently playing title are displayed (fig. 2) while replaying a CD and with the pause mode switched on. The display signalizes “REMAIN” (i) to indicate the remaining time. The time is displayed in minutes (M) and seconds (S), the seconds are again subdivided in 75 “frames” (F) – 1 frame = 1/75 second.

By pressing button TIME (11) several times, the following time information and function OUTRO can be selected:

- 1st pressing of button
the time already played of the current title (display “REMAIN” extinguishes)
- 2nd pressing of button
the function OUTRO for playing in each case the last 30 seconds of further titles (the function is only active as from the next title – if required, press button ►I); the remaining time of the currently playing title is displayed
- 3rd pressing of button
the remaining time of the entire CD; the bar graph (e) extinguishes and function OUTRO is deactivated again
- 4th pressing of button
basic setting (display of the remaining time of the currently playing title)

5.2.1 Bar graph

There is a graphic display of the remaining time or the already played time of a title by the length of the bar graph (e), according to which time information in the display has been selected with button TIME (11). The last 30 seconds of a title are signalized by flashing of the bar graph in its full length, the 15 last seconds are displayed by faster flashing.

Note: The bar graph is extinguished if the remaining time of the entire CD is displayed.

5.2.2 Beat counter

With the manual beat counter the number of beats per minute of the currently playing title can be determined:

- 1) Shortly press button BPM/TAP (15) several times to the beat of the music. The display changes from the indication of the speed deviation (j) to the number of beats and the LED next to the button lights up.
- 2) To determine the number of beats of the next piece of music, shortly press again button BPM/TAP several times to the beat. The display shows the new value.
- 3) To switch back to the display of the speed deviation, keep button BPM/TAP pressed for approx. 3 seconds until the LED extinguishes again.

5.3 Selecting the operating mode

With button CONT./SINGLE (14) it is possible to switch on the four operating modes “Single”, “Continue”, “Single Relay”, and “Continue Relay” one after the other. For instance, to switch back from the operating mode “Continue” to the operating mode “Single”, press button CONT./SINGLE three times.

Important!

The operating modes “Single Relay” and “Continue Relay” can only be selected if a CD has been inserted into both player mechanisms. Otherwise it is only possible to switch between “Single” and “Continue”.

5.3.1 “Single” – single title replay

After switching-on always the single title replay is activated. “SINGLE AUTO CUE” (d) is displayed. After playing one title the unit switches to pause. Then the spot of the next title is precisely aimed at where the music starts (and not the time index 00:00:00).

This spot is stored as starting point. After starting the title it is possible to go back to this starting point with button CUE (8) – also see chapter 5.4.

5.3.2 “Continue” – total title replay

Press button CONT./SINGLE (14) so many times until “CONTINUE” (c) is continuously displayed instead of “SINGLE AUTO CUE”. The unit plays one title after the other until the end of the CD.

5.3.3 “Single Relay” – automatic start of the other player mechanism at the end of a title

- 1) Press button CONT./SINGLE (14) so many times until “SINGLE AUTO CUE” (d) flashes in the display. Thus, the operating mode “Single Relay” is activated for both player mechanisms at the same time.
- 2) Play a title on one player mechanism. The other player mechanism must be switched to pause (display II).
- 3) At the end of the title the other player mechanism starts which then plays a title and afterwards the first player mechanism etc. starts again until another operating mode will be selected.
- 4) By pressing button ►II (10) of player mechanism 1 or 2 the replay can manually be switched from one player mechanism to the other.
- 5) If another CD is inserted into a player mechanism set to the pause mode, then activate again the operating mode “Single Relay” with button CONT./SINGLE.

Note: If button CUE (8) of the reproducing player mechanism is activated in this operating mode, the replay changes to the other player mechanism. If button CUE of the player mechanism in the pause mode is kept pressed, the replay changes to this player mechanism as long as this button is kept pressed.

5.3.4 “Continue Relay” – automatic start of the other player mechanism at the end of the CD

- 1) Press button CONT./SINGLE (14) so many times until “CONTINUE” (c) flashes in the display. Thus, the operating mode “Continue Relay” is activated for both player mechanisms at the same time.
- 2) Play a CD on one player mechanism. The other player mechanism must be switched to stop. For

Betriebsart „Continue Relay“ mit der Taste CONT./SINGLE aktivieren und das Laufwerk mit der Taste STOP auf Stopp schalten.

Hinweis: In dieser Betriebsart startet das auf Stopp stehende Laufwerk nicht automatisch, wenn auf dem anderen Laufwerk die CD mit dem schnellen Vorlauf ►► (12) bis zum Ende gefahren wird.

5.4 Anspielen eines Titels

- 1) Nach dem Einlegen einer CD zuerst ggf. mit der Taste +10 (9) und dann mit der Taste ◀ bzw. ▶ (4) auf den gewünschten Titel springen.
- 2) Erscheint im Display die Laufzeit (g) des Titels, die Taste CUE (8) gedrückt halten. Der Titel wird so lange angespielt, wie die Taste gedrückt wird.
- 3) Nach dem Loslassen der Taste CUE springt das Gerät auf den Titelanfang zurück und schaltet auf Pause. Zum Starten des Titels die Taste ►► (10) drücken. Auf den Titelanfang kann weiterhin mit der Taste CUE zurückgesprungen werden.

5.5 Schneller Vor- und Rücklauf

Soll während des Abspielens einer CD der Titel schnell weiter- oder zurückgefahren werden, die Taste SEARCH ◀◀ oder ►► (12) gedrückt halten.

Hinweise:

- a) Bei der Einzeltitelwiedergabe fährt der Rücklauf bis zum Anfang des momentanen Titels. Dann schaltet das Gerät auf Pause. Wird mit dem Vorlauf der nächste Titel erreicht, schaltet das Gerät ebenfalls auf Pause.
- b) Bei der Gesamttitelwiedergabe fährt der Vor- und Rücklauf auch über mehrere Titel, wird jedoch am Anfang und am Ende der CD beendet.
- c) Im Pausenmodus wird nach einem Vor- oder Rücklauf die momentane Stelle ständig wiederholt, bis die Wiedergabe mit der Taste ►► (10) gestartet oder die Taste CUE (8) zweimal angeklippt wird.

5.6 Genaues Anfahren einer bestimmten Stelle

Zum exakten Anfahren einer gewünschten Stelle bei eingeschalteter Pause das Drehrad REV/FWD (7) drehen. Auf der CD wird so lange und so schnell vor- oder zurückgefahren, wie das Rad nach rechts oder links gedreht wird. Dabei kann auf dem Display in der Zeitanzeige die genaue Position abgelesen und in Schritten von 1 „Frame“ (F) angefahren werden (1 Frame = 1/75 Sekunde). Nach dem Drehen wird die momentane Stelle so lange wiederholt, bis die Taste ►► (10) gedrückt oder die Taste CUE (8) kurz zweimal angetippt wird.

Bei laufender CD können durch Vor- und Zurückdrehen des Drehrads „Leier“-Effekte erzeugt werden.

5.7 Rücksprung zu einer zuvor bestimmten Stelle

- 1) Während des Abspielens eines Titels mit der Taste ►► (10) auf Pause schalten, wenn die Stelle erreicht ist, zu der später zurückgesprungen werden soll. Die LEDs über den Tasten ►► und CUE (8) blinken.
- 2) Bei Bedarf kann mit dem Drehrad REV/FWD (7) die Stelle exakter angefahren werden. Die momentane Stelle ist fortlaufend zu hören.
- 3) Die Taste CUE (8) antippen. Dadurch wird intern die Stelle markiert. Die LED über der Taste CUE leuchtet jetzt kontinuierlich. Die LED über der Taste ►► blinkt weiter als Aufforderung die Wiedergabe zu starten.
- 4) Das Abspielen mit der Taste ►► wieder starten.
- 5) Mit der Taste CUE kann nun auf die markierte Stelle zurückgesprungen werden. Das Laufwerk steht dann auf Pause.
- 6) Mit der Taste ►► die Wiedergabe starten oder die Taste CUE gedrückt halten. Nach dem Loslassen der Taste CUE steht das Laufwerk wieder an der markierten Stelle auf Pause. Durch erneutes Gedrückthalten der Taste CUE kann so ab der markierten Stelle beliebig oft eine Wiederholung erfolgen.

Hinweis: In den Betriebsarten „Single“ und „Single Relay“ kann der Rücksprung nur innerhalb eines Titels erfolgen.

5.8 Geschwindigkeit, Tonhöhe und Anzahl der Taktschläge verändern

Die Geschwindigkeit und damit gleichzeitig die Tonhöhe sowie die Anzahl der Taktschläge pro Minute lassen sich mit dem Schieberegler PITCH CONTROL (17) um max. ±16% ändern.

- 1) Die Taste PITCH (6) drücken. Die LED neben der Taste leuchtet.
 - 2) Die Geschwindigkeit mit dem Schieberegler PITCH CONTROL (17) verändern. Im Display wird die mit dem Schieberegler eingestellte prozentuale Abweichung (j) von der Standardgeschwindigkeit angezeigt. Die Geschwindigkeit lässt sich im Bereich von 0% bis 6% in 0,1%-Schritten verändern und im Bereich von 6% bis 16% in 0,2%-Schritten.
- Wurde mit der Taste BPM/TAP (15) der manuelle Beatcounter aktiviert, zeigt das Display die Anzahl der Taktschläge pro Minute an (siehe Kapitel 5.2.2 „Beatcounter“). Mit dem Schieberegler PITCH CONTROL lässt sich dann die gewünschte Anzahl der Taktschläge pro Minute einstellen.
- 3) Mit der Taste PITCH kann zwischen der mit dem Schieberegler eingestellten Geschwindigkeit und der Standardgeschwindigkeit hin- und hergeschaltet werden.

5.9 Takt zwischen zwei Musikstücken angleichen

Mit den Tasten PITCH BEND (16) kann der Takt eines Titels auf Laufwerk 1 an den Takt eines Titels auf Laufwerk 2 angepasst (synchronisiert) werden oder umgekehrt.

- 1) Mit der Taste PITCH (6) den Schieberegler PITCH CONTROL (17) aktivieren. Die LED neben der Taste muss leuchten.
- 2) Mit dem Regler PITCH CONTROL die Geschwindigkeit des laufenden Musikstückes an die Ge-

this purpose activate the corresponding button STOP (13) – the pause symbol II (b) extinguishes.

- 3) At the end of the CD the other player mechanism starts which then plays its CD and afterwards the first player mechanism starts again etc.
- 4) If another CD is inserted while the player mechanism is in the stop mode, then activate again the operating mode “Continue Relay” with button CONT./SINGLE and switch the player mechanism to stop with button STOP.

Note: In this operating mode the player mechanism in the stop mode does not start automatically if on the other player mechanism the CD is run to the end with the fast forward ►► (12).

5.4 Short playing of a title beginning

- 1) After inserting a CD, first go to the desired title with button +10 (9), if necessary, and then with button ◀ or ▶ (4).
- 2) If the playing time (g) of the title is displayed, keep button CUE (8) pressed. The title is played as long as the button is kept pressed.
- 3) After releasing button CUE, the unit goes back to the title beginning and switches to pause. To start the title, press button ►► (10). It is still possible to go back to the title beginning with button CUE.

5.5 Fast forward and reverse run

For fast forward or reverse of the title while playing a CD, keep button SEARCH ◀◀ or ►► (12) pressed.

Notes:

- a) During the single title replay the reverse run goes to the beginning of the currently playing title. Then the unit switches to pause. If the next title is reached with the forward run, the unit switches to pause as well.
- b) For the total title replay the forward and reverse run also goes beyond several titles, however, it stops at the beginning and at the end of the CD.

- c) In the pause mode, after a forward or reverse run, the currently playing spot is continuously repeated until the replay is started with button ►► (10), or button CUE (8) is shortly pressed twice.

5.6 Precise aiming at a certain spot

For precise aiming at a desired spot with the pause mode switched on, turn the rotary wheel REV/FWD (7). The unit advances or reverses as long as and as quickly on the CD as the wheel is turned to the right or left. Then it is possible to read the exact position in the time indication of the display and to aim at it in steps of 1 “frame” (F) – 1 frame = 1/75 second. After turning, the currently playing spot is repeated until button ►► (10) is pressed or button CUE (8) is shortly pressed twice.

While playing a CD “dragging” effects can be produced by turning the rotary wheel forward and backward.

5.7 Going back to a spot defined before

- 1) While playing a title, switch to pause with button ►► (10) if the spot is reached to return to later. The LEDs above the buttons ►► and CUE (8) flash.
- 2) If required, it is possible to aim at this spot more precisely with the rotary wheel REV/FWD (7). The currently playing spot can continuously be heard.
- 3) Shortly press button CUE (8). Thus, the spot is internally marked. The LED above button CUE now lights up continuously. The LED above button ►► continues to flash as a request to start the replay.
- 4) Start the replaying again with button ►►.
- 5) With button CUE it is now possible to go back to the marked spot. Then the player mechanism is in the pause mode.
- 6) Start the replay with button ►► or keep button CUE pressed. After releasing button CUE the player mechanism is at the marked spot in the pause mode again. By keeping button CUE

pressed again, it is possible to make a repeat as from the marked spot as many times as desired.

Note: In the operating modes “Single” and “Single Relay” it is only possible to go back within a title.

5.8 Changing of speed, pitch, and number of the beats

The speed and thus the pitch as well as the number of beats per minute can be changed with the sliding control PITCH CONTROL (17) by max. ±16%.

- 1) Press button PITCH (6). The LED next to the button lights up.
 - 2) Change the speed with the sliding control PITCH CONTROL (17). The display shows the percentage deviation (j) from the standard speed adjusted with the sliding control. The speed can be changed in the range from 0% to 6% in 0.1% steps and in the range from 6% to 16% in 0.2% steps.
- If the manual beat counter has been activated with button BPM/TAP (15), the display shows the number of beats per minute (see chapter 5.2.2 “Beat counter”). With the sliding control PITCH CONTROL it is possible to adjust the desired number of beats per minute.
- 3) With button PITCH it is possible to switch between the speed adjusted with the sliding control and the standard speed and vice versa.

5.9 Matching the beat between two music pieces

With the buttons PITCH BEND (16) the beat of a title on player mechanism 1 can be matched (synchronized) to that of a title on player mechanism 2 or vice versa.

- 1) Activate the sliding control PITCH CONTROL (17) with button PITCH (6). The LED next to the button must light up.
- 2) With the PITCH CONTROL adjust the speed of the currently playing music piece to the speed of the second music piece.

schwindigkeit des zweiten Musikstückes angleichen.

- 3) Mit den Tasten PITCH BEND die Taktschläge beider Musikstücke genau übereinander legen: Solange die Taste + oder – gedrückt gehalten wird, läuft der Titel 16 % schneller bzw. langsamer als mit Standardgeschwindigkeit und die LED der Taste PITCH sowie die Geschwindigkeitsanzeige (j) blinken.

- 4) Durch Drehen des Drehrads REV/FWD (7) kann ebenfalls eine Geschwindigkeitsänderung zur Taktanpassung erfolgen.

Hinweis: Die Taste PITCH BEND + ist bei einer mit dem Regler PITCH CONTROL (17) eingestellten Geschwindigkeit von +16 % unwirksam und die Taste – bei einer Geschwindigkeit von –16 %.

6 Pflege des Gerätes

Das Gerät vor Staub, Vibrationen, direktem Sonnenlicht, Feuchtigkeit und Hitze schützen (zulässiger Einsatztemperaturbereich 0–40 °C). Für die Reinigung nur ein weiches, trockenes Tuch verwenden, auf keinen Fall Wasser oder Chemikalien.

Hinweis zu Tonaussetzern und Lese Fehlern

Zigarettenrauch dringt leicht durch alle Öffnungen des Gerätes und setzt sich auch auf der Optik des Laser-Abtastsystems ab. Dieser Belag kann zu Lese Fehlern und Tonaussetzern führen. Da sich Zigarettenrauch nicht immer vermeiden lässt (z. B. in der Discothek), muss das Gerät dann in einer Fachwerkstatt gereinigt werden. Diese Reinigung ist kostenpflichtig, auch während der Garantiezeit!

7 Technische Daten

Frequenzbereich: 20–20 000 Hz
Klirrfaktor: < 0,1 %
Kanaltrennung: > 80 dB
Dynamikumfang: > 90 dB
Störabstand: > 80 dB
Gleichlaufschwankungen: . nicht messbar,
quartzgenau
Ausgang LINE OUT: 2 V
Stromversorgung: 230 V~/50 Hz/30 VA
Einsatztemperatur: 0–40 °C
Abmessungen (B x H x T)
Laufwerk: 482 x 90 x 260 mm,
2 Höheneinheiten
Steuereinheit: 482 x 90 x 70 mm,
2 Höheneinheiten
Gewicht: 6,5 kg

Laut Angaben des Herstellers.
Änderungen vorbehalten.



D

A

CH

- 3) With buttons PITCH BEND synchronize the beats of the two music pieces: as long as the button + or – is kept pressed, the title goes 16 % quicker or slower than at standard speed and the LED of the PITCH button and the speed indication (j) flash.

- 4) By turning the rotary wheel REV/FWD (7) it is also possible to change the speed for beat matching.

Note: Button PITCH BEND + is not effective at a speed of +16 % adjusted with the PITCH CONTROL (17) and button – at a speed of –16 %.

6 Maintenance of the Unit

Protect the unit against dust, vibrations, direct sunlight, humidity, and heat (admissible ambient temperature range 0–40 °C). For cleaning only use a soft, dry cloth, by no means water or chemicals.

Note on sound interruptions and reading errors

Cigarette smoke easily penetrates through all openings of the unit and deposits on the optics of the laser system. This deposit may cause reading errors and sound interruptions. As cigarette smoke cannot always be avoided (e. g. in the discothèque), the unit must be cleaned in a specialized workshop. There is a charge on this cleaning, even during the warranty time!

7 Specifications

Frequency range: 20–20 000 Hz
THD: < 0.1 %
Channel separation: > 80 dB
Dynamic range: > 90 dB
S/N ratio: > 80 dB
Wow and flutter: cannot be measured,
quartz precision
Output LINE OUT: 2 V
Power supply: 230 V~/50 Hz/30 VA
Ambient temperature: 0–40 °C
Dimensions (W x H x D)
player mechanism: 482 x 90 x 260 mm,
2 rack spaces
control unit: 482 x 90 x 70 mm,
2 rack spaces
Weight: 6.5 kg

According to the manufacturer.
Subject to change.



GB

F Ouvrez le présent livret page 3 de manière à visualiser les éléments et branchements.

B

CH

Table des matières

1	Eléments et branchements	10
1.1	Unité de commande	10
1.2	Unité de lecture, face avant	11
1.3	Unité de lecture, face arrière	11
2	Conseils d'utilisation et de sécurité	11
3	Possibilités d'utilisation	12
4	Positionnement de l'appareil et branchements	12
5	Utilisation	12
5.1	Lecture de CD	12
5.2	Affichage du numéro des titres, de la durée, du nombre de beats par minute	12
5.2.1	Bargraphe	13
5.2.2	Compteur de beats	13
5.3	Sélection du mode de fonctionnement	13
5.3.1	"Single" – Lecture titre par titre	13
5.3.2	"Continue" – Lecture de tous les titres	13
5.3.3	"Single Relay" – Démarrage automatique du second lecteur à la fin d'un titre	13
5.3.4	"Continue Relay" – Démarrage automatique du second lecteur à la fin du CD	13
5.4	Lecture des premières notes d'un titre	14
5.5	Avance et retour rapides	14
5.6	Positionnement à un endroit donné	14
5.7	Retour à un endroit préalablement déterminé	14
5.8	Modification de la vitesse, de la hauteur tonale et du nombre de beats	14
5.9	Adaptation du rythme entre deux morceaux de musique	14
6	Entretien de l'appareil	15
7	Caractéristiques techniques	15

1 Eléments et branchements

1.1 Unité de commande (schéma 1)

Les éléments du lecteur 1 sont décrits dans le texte suivant : ceux du lecteur 2 sont identiques.

- 1 Eléments du lecteur 1
- 2 Eléments du lecteur 2
- 3 Touche OPEN/CLOSE ▲ pour ouvrir et fermer le tiroir CD [comme la touche OPEN/CLOSE (19) sur l'unité de lecture] ; pendant la lecture d'un CD, le tiroir CD est verrouillé contre toute ouverture intempestive.
- 4 Touches TRACK ◀ et ▶ pour sélectionner le titre suivant : à chaque pression sur la touche ▶, vous avancez d'un titre. Par une pression sur la touche ◀, vous revenez au début du titre en cours de lecture. Par plusieurs pressions sur la touche ◀, vous reculez d'un titre à chaque fois. Pour sauter plusieurs titres, maintenez la touche correspondante enfoncée.
- 5 Affichage multifonctions (voir schéma 2 pour plus de détails)
 - a symbole pour le mode Pause
 - b symbole pour le mode Lecture
 - c affichage "CONTINUE" : s'affiche tout le temps lorsque le mode de fonctionnement "Lecture globale ("Continue") est activé avec la touche CONT./SINGLE (14) – voir également point 14. clignote lorsque le mode de fonctionnement "Continue Relay" est activé avec la touche CONT./SINGLE ; voir chapitre 5.3.4.
 - d affichage "SINGLE AUTO CUE" : brille en continu après l'allumage de l'appareil et indique le mode de fonctionnement Lecture titre par titre ("Single") clignote lorsqu'avec la touche CONT./SINGLE, le mode "Single Relay" est activé : voir chapitre 5.3.3
 - e bargraphe : indique par sa longueur, la durée restante d'un titre ["REMAIN" (i) affiché] ou la

- durée déjà lue d'un titre (affichage "REMAIN" éteint)
- f numéro du titre
 - g affichage de la durée, voir position 11 (touche TIME)
 - h affichage "OUTRO" : s'affiche lorsque la fonction OUTRO est activée avec la touche TIME (11)
 - i affichage "REMAIN" : s'affiche lorsque la durée restante d'un titre ou d'un CD est indiquée ; voir également position 11 (touche TIME)
 - j affichage de la déviation, en pourcentage, de la vitesse standard, réglée avec le potentiomètre (17) ou du nombre de beats par minute saisis avec la touche BPM/TAP (15)
- 6 Touche PITCH pour activer la déviation de vitesse réglée avec le potentiomètre (17)
 - 7 Bouton REV/FWD pour se positionner à un endroit précis en mode Pause ; en mode Pause, le CD avance ou recule aussi longtemps et aussi vite que le bouton est tourné vers la gauche ou la droite. Après avoir tourné le bouton, l'endroit est répété jusqu'à ce que la touche ▶ (10) soit enfoncée ou la touche CUE (8) soit enfoncée deux fois brièvement. Lorsque le CD est en cours de lecture, vous pouvez produire un effet "gondolé" en tournant le bouton dans un sens puis dans l'autre.
 - 8 Touche CUE pour lire brièvement le début d'un titre ou pour revenir à un endroit précédemment défini (voir chapitre 5.4 ou 5.6)
 - 9 Touche +10 pour sélectionner le titre : à chaque pression sur la touche, vous avancez de 10 titres.
 - 10 Touche ▶ (10) : commutation entre Lecture (affichage ▶) et Pause (affichage II)
 - 11 Touche TIME : commutation de l'affichage de durée (g) et activation de la fonction OUTRO réglage de base : affichage de la durée restante du titre en cours
1ère pression : affichage de la durée déjà lue du titre en cours

I Vi preghiamo di aprire completamente la pagina 3. Così vedrete sempre gli elementi di comando e i collegamenti descritti.

Indice

1	Elementi di comando e collegamenti	10
1.1	Unità di comando	10
1.2	Unità lettore frontale	11
1.3	Unità lettore retro	11
2	Avvertenze di sicurezza	11
3	Possibilità d'impiego	12
4	Collocamento e collegamento	12
5	Funzionamento	12
5.1	Riprodurre un CD	12
5.2	Indicazione del numero del titolo, della durata e numero battute al minuto	12
5.2.1	Diagramma a barre	13
5.2.2	Beatcounter	13
5.3	Selezionare il modo di funzionamento	13
5.3.1	"Single" – riproduzione di un singolo titolo	13
5.3.2	"Continue" – riproduzione di tutti i titoli	13
5.3.3	Single Relay – avviamento automatico dell'altro lettore al termine del primo	13
5.3.4	"Continue Relay" – avviamento automatico dell'altro lettore al termine del primo	13
5.4	Riproduzione dell'inizio di un titolo	14
5.5	Avanzamento/ritorno veloce	14
5.6	Posizionamento su un punto preciso	14
5.7	Ritorno al punto desiderato	14
5.8	Modificare velocità, l'altezza del suono e numero battute	14
5.9	Adattare il ritmo fra due brani musicali	14
6	Manutenzione	15
7	Dati tecnici	15

1 Elementi di comando e collegamenti

1.1 Unità di comando (fig. 1)

Nel testo che segue si illustrano gli elementi di comando del lettore 1. Gli elementi di comando del lettore 2 sono perfettamente identici.

- 1 Comandi del lettore 1
- 2 Comandi del lettore 2
- 3 Tasto OPEN/CLOSE ▲ per aprire e chiudere il cassetto CD [come il tasto OPEN/CLOSE (19) dell'unità lettore] ; durante la riproduzione, il cassetto è bloccato per escludere l'apertura involontaria
- 4 Tasti TRACK ◀ per ▶ selezionare il titolo desiderato : con ogni pressione sul tasto ▶ si salta al titolo successivo. Premendo il tasto ◀, si torna all'inizio del titolo corrente. Con ogni ulteriore pressione del tasto ◀ si salta indietro di un titolo. Per saltare più titoli, il tasto può rimanere premuto.
- 5 Display multifunzionale (vedi fig. 2)
 - a simbolo per la pausa
 - b simbolo per la riproduzione
 - c indicazione "CONTINUE" ; si vede continuamente se con il tasto CONT./SINGLE (14) è stata attivata la modalità di riproduzione di tutti i titoli ("Continue") ; vedi anche punto 14 ; lampeggia se con il tasto CONT./SINGLE è stata attivata la modalità ("Continue Relay") ; vedi capitolo 5.3.4
 - d indicazione "SINGLE AUTOCUE" ; si vede dopo l'accensione e indica la modalità di riproduzione di un singolo titolo ; lampeggia se con il tasto CONT./SINGLE è stata attivata la modalità ("Single Relay") ; vedi capitolo 5.3.3
 - e diagramma a barre ; indica con la sua lunghezza il tempo restante di un titolo [si vede "REMAIN" (i) sul display] oppure il tempo già trascorso del titolo (non si vede "REMAIN")

- f numero del titolo
 - g indicazione del tempo ; vedi punto 11 (tasto TIME)
 - h indicazione "OUTRO" ; si vede se la funzione OUTRO è stata attivata con il tasto TIME (11)
 - i indicazione "REMAIN" ; si vede quando viene indicato il tempo restante di un titolo o dell'intero CD ; vedi anche il punto 11 (tasto TIME)
 - j indicazione della deviazione percentuale dalla velocità standard impostata con il regolatore (17) o dal numero di battute/minuto impostato con il tasto BPM/TAP (15)
- 6 Tasto PITCH per attivare la deviazione dalla velocità impostata con il regolatore (17)
 - 7 Manopola REV/FWD per individuare un punto esatto nella modalità "Pausa". Se è attiva la pausa, il CD avanza o ritorna velocemente seguendo la rotazione della manopola. Quindi il brano momentaneo viene ripetuto finché si preme il tasto ▶ (10) oppure si spinge due volte il tasto CUE (8). Con il CD in movimento, girando la manopola nei due sensi, si può ottenere un particolare effetto acustico.
 - 8 Tasto CUE per riprodurre l'inizio di un titolo e per ritornare su un punto marcato precedentemente (vedi capp. 5.4 e 5.6)
 - 9 Tasto +10 per selezionare un titolo ; con ogni pressione del tasto si saltano 10 titoli in avanti
 - 10 Tasto ▶ (10) per passare fra riproduzione (simbolo ▶) e pausa (simbolo II).
 - 11 Tasto TIME per commutare l'indicazione del tempo (g) sul display e per attivare la funzione OUTRO
Impostazione base : il tempo restant del titolo corrente
1. pressione del tasto : il tempo già passato del titolo corrente
2. pressione del tasto : tempo restante e titolo corrente e attivazione della funzione OUTRO

2ème pression : affichage de la durée restante du titre en cours et activation de la fonction OUTRO pour lire respectivement les 30 dernières secondes des titres suivants (Cette fonction n'est active qu'à partir du titre suivant, si besoin enfoncez la touche ►I).

3ème pression : affichage de la durée restante de tout le CD

4ème pression : retour au réglage de base (affichage de la durée restante du titre en cours)

12 Touches SEARCH ◀◀ et ▶▶ : avance et retour rapides ; si une des touches est maintenue enfoncée, le lecteur CD avance/recule rapidement.

13 Touche STOP : arrêt de la lecture

14 Touche CONT./SINGLE pour sélectionner le mode de fonctionnement (voir également chapitre 5.3)

réglage de base : "Single" – lecture titre par titre : sur l'affichage "SINGLE AUTO CUE" (d) s'affiche

1ère pression : "Continue" – lecture de tous les titres du CD : sur l'affichage "CONTINUE" (c) s'affiche

2ème pression* : "Single Relay" – commutation alternée entre les lecteurs à la fin d'un titre : sur l'affichage "SINGLE AUTO CUE" clignote

3ème pression* : "Continue Relay" – commutation alternée entre les lecteurs à la fin d'un CD : sur l'affichage "CONTINUE" clignote

4ème pression : réglage de base – lecture titre par titre

* Remarque : la sélection des deux fonctions pour la commutation alternée entre les lecteurs n'est possible que si un CD est placé dans chacun des deux lecteurs !

15 Touche BPM/TAP : affichage du nombre de beats par minute ; appuyez brièvement plusieurs fois sur la touche en fonction du rythme de la musique. L'affichage passe de l'indication de la déviation de la vitesse (j) au nombre de beats et la LED à côté de la touche brille.

Pour revenir à l'affichage de la déviation de la vitesse, maintenez la touche enfoncée pendant 3 secondes jusqu'à ce que la LED s'éteigne.

16 Touches PITCH BEND : synchronisation du rythme d'un titre lu sur le lecteur 1 avec le rythme d'un titre lu sur le lecteur 2. Tant qu'une des touches est activée, la vitesse est plus faible ou plus élevée et la LED à côté de la touche PITCH (6) brille.

17 Potentiomètre de réglage PITCH CONTROL pour modifier la vitesse et la hauteur tonale ($\pm 16\%$) : le réglage du potentiomètre n'est efficace que si la touche PITCH (6) est enfoncée.

1.2 Unité de lecture, face avant (schéma 3)

18 Tiroir CD

19 Touche OPEN/CLOSE ▲ pour ouvrir et fermer le tiroir CD [comme la touche OPEN/CLOSE (3) sur l'unité de commande] ; pendant la lecture d'un CD, le tiroir CD est verrouillé contre toute ouverture intempestive.

20 Interrupteur POWER Marche/Arrêt

21 Témoin de fonctionnement

1.3 Unité de lecture, face arrière (schéma 4)

22 Sortie audio LINE OUT 2 (L/R = G/D) du lecteur 2 (niveau Ligne)

23 Cordon secteur à brancher à une prise 230 V~/50 Hz

24 Prise de connexion avec l'unité de commande ; à relier, via le cordon de branchement livré, à la prise REMOTE CONTROL/CONNECT TO MAIN UNIT (voir chapitre 4)

25 Sortie audio LINE OUT 1 (L/R = G/D) du lecteur 1 (niveau Ligne)

per riprodurre gli ultimi 30 secondi dei titoli seguenti (attiva solo dopo il titolo successivo; eventualmente premere il tasto ►I)

3. pressione del tasto: il tempo restante dell'intero CD

4. pressione del tasto: ritorno all'impostazione base (indicazione del tempo restante del titolo corrente)

12 Tasti SEARCH ◀◀ e ▶▶ per l'avanzamento e ritorno veloce; se si tiene premuto uno dei tasti, il lettore avanza o ritorna velocemente

13 Tasto STOP per fermare la riproduzione

14 Tasto CONT./SINGLE per cambiare la modalità di funzionamento (vedi anche cap. 5.3)

Impostazione base: "Single" – riproduzione di un titolo singolo; il display indica "SINGLE AUTO CUE" (d)

1. pressione del tasto: "Continue" – riproduzione di tutti i titoli del CD; il display indica "CONTINUE" (c)

2. pressione del tasto*: "Single Relay" – alternanza fra i lettori alla fine di ogni titolo; sul display lampeggia "SINGLE AUTO CUE"

3. pressione del tasto*: "Continue Relay" – alternanza fra i lettori alla fine del CD; sul display lampeggia "CONTINUE"

4. pressione del tasto: ritorno all'impostazione base – riproduzione di singoli titoli

* N.B.: La selezione delle due funzioni con alternanza dei lettori è possibile solo se in entrambi i lettori è inserito un CD!

15 Tasto BPM/TAP per indicare le battute al minuto; toccare più volte il tasto nel ritmo della musica: il display passa dall'indicazione della deviazione dalla velocità standard (j) all'indicazione del

numero di battute, e il LED vicino al tasto si accende.

Per ritornare all'indicazione della deviazione dalla velocità standard tener premuto il tasto per 3 secondi ca. fino allo spegnimento del LED.

16 Tasti PITCH BEND per sincronizzare il ritmo di un titolo nel lettore 1 con quello di un titolo nel lettore 2. Mentre si spinge uno dei tasti, la velocità aumenta o si riduce e il LED vicino al tasto PITCH (6) lampeggia.

17 Cursore PITCH CONTROL per modificare la velocità e quindi il suono ($\pm 16\%$); tale regolazione ha effetto solo se il tasto PITCH (6) è abbassato

1.2 Unità lettore pannello frontale (fig. 3)

18 Cassetto CD

19 Tasto OPEN/CLOSE ▲ per aprire e chiudere il cassetto CD [come il tasto OPEN/CLOSE (3) dell'unità di comando]; durante la riproduzione, il cassetto è bloccato per escludere l'apertura involontaria

20 Interruttore on/off POWER

21 Spia di funzionamento

1.3 Unità lettore retro (fig. 4)

22 Uscita audio LINE OUT 2 (L/R) del lettore 2 (livello Line)

23 Cavo rete per 230 V~/50 Hz

24 Presa di collegamento verso l'unità di comando; collegare con la presa REMOTE CONTROL/CONNECT TO MAIN UNIT tramite il cavo in dotazione (vedi cap. 4)

25 Uscita audio LINE OUT 1 (L/R) del lettore 1 (livello Line)

2 Consigli d'utilizzazione et de sécurité

Cet appareil répond à la norme européenne 89/336/CEE relative à la compatibilité électromagnétique et à la norme 73/23/CEE portant sur les appareils à basse tension.

Attention ! Cet appareil est alimenté par une tension dangereuse 230 V~. Ne touchez jamais l'intérieur de l'appareil car, en cas de mauvaise manipulation, vous pourriez subir une décharge électrique mortelle. En outre, l'ouverture de l'appareil rend tout droit à la garantie caduque.

Respectez scrupuleusement les points suivants :

● **Attention !** Ne regardez jamais le compartiment CD lorsque le tiroir est ouvert. Des rayons laser pourraient générer des troubles de la vision.

● L'appareil n'est conçu que pour une utilisation en intérieur. Protégez-le de tout type de projections d'eau, des éclaboussures, d'une humidité élevée et de la chaleur (plage de température de fonctionnement autorisée : 0 – 40 °C).

● En aucun cas, vous ne devez poser d'objet contenant du liquide ou un verre sur l'appareil.

● Ne le faites jamais fonctionner et débranchez-le immédiatement lorsque :

1. des dommages sur l'appareil et sur le cordon secteur apparaissent.

2. après une chute ou accident similaire..., l'appareil peut présenter un défaut.

3. des dysfonctionnements apparaissent.

Dans tous les cas, les dommages doivent être réparés par un technicien spécialisé.

● Tout cordon secteur endommagé ne doit être remplacé que par le fabricant ou un technicien habilité.

● Ne débranchez jamais l'appareil en tirant sur le cordon secteur.

● Nous déclinons toute responsabilité en cas de dommage si l'appareil est utilisé dans un but autre que celui pour lequel il a été conçu, s'il n'est pas correctement utilisé ou réparé par une personne habilitée.

2 Avvertenze di sicurezza

Questo apparecchio è conforme alle direttive EMC 89/336/CEE e 73/23/CEE per apparecchi a bassa tensione.

Attenzione! Questo apparecchio funziona con tensione di rete di 230 V~. Non intervenire mai al suo interno; la manipolazione scorretta può provocare delle scariche pericolose. Se l'apparecchio viene aperto, cessa ogni diritto di garanzia.

Durante l'uso si devono osservare assolutamente i seguenti punti:

● **Attenzione!** Non guardare dentro il pozzetto del CD mentre il cassetto è aperto. Eventuali raggi laser possono danneggiare gli occhi.

● L'apparecchio è previsto solo per l'uso all'interno di locali. Proteggerlo dall'acqua gocciolante e dagli spruzzi d'acqua, da alta umidità dell'aria e dal calore (temperatura d'impiego ammessa fra 0 e 40 °C).

● Non posare contenitori pieni di liquidi, p.es. bicchieri, sull'apparecchio.

● Non mettere in funzione l'apparecchio e staccare subito la spina rete se:

1. l'apparecchio o il cavo rete presentano dei danni visibili;

2. dopo una caduta o dopo eventi simili sussiste il sospetto di un difetto;

3. l'apparecchio non funziona correttamente.

Per la riparazione rivolgersi sempre ad una officina competente.

● Il cavo rete, se danneggiato, può essere sostituito solo dal costruttore o da un laboratorio autorizzato.

● Staccare il cavo rete afferrando la spina, senza tirare il cavo.

● Nel caso di uso improprio, di impiego scorretto o di riparazione non a regola d'arte non si assume nessuna responsabilità per eventuali danni.

● Se si desidera eliminare l'apparecchio definitivamente, consegnarlo per lo smaltimento ad un'istituzione locale per il riciclaggio.



● Lorsque l'appareil est définitivement retiré du marché, vous devez le déposer dans une usine de recyclage de proximité pour contribuer à son élimination non polluante.

3 Possibilités d'utilisation

Le lecteur CD double CD-260DJ avec deux lecteurs est spécialement conçu pour une utilisation DJ professionnelle. De nombreuses possibilités de fonctionnement sont précisément définies dans ce but p. ex. une lecture titre par titre ou un compteur manuel de beats.

Sur le CD-260DJ, il est possible de lire des CDs audio, des CD-R (gravés), mais pas des CD-RW (CDs réinscriptibles).

4 Positionnement de l'appareil et branchements

Les unités de lecture et de commande sont prévues pour une installation en rack 19" = 482 mm mais elles peuvent être directement posées sur une table. L'unité de lecture doit, dans tous les cas, être placée à l'horizontale ; l'unité de commande, peut, p. ex. être placée de manière inclinée. Pour un montage en rack, 2 U (1 unité = 44,5 mm) respectivement pour les unités de commande et de lecture sont nécessaires.

Avant d'effectuer ou de modifier les branchements, assurez-vous que le lecteur CD et les autres appareils reliés sont éteints.

- 1) Reliez l'unité de commande et l'unité de lecture avec le cordon de connexion fourni : reliez la prise CONNECT TO REMOTE CONTROL (24) de l'unité de lecture à la prise REMOTE CONTROL/CONNECT TO MAIN UNIT sur la face arrière de l'unité de commande.
- 2) Reliez les sorties LINE OUT (22 et 25) – canal gauche L et canal droit R – via un cordon RCA aux entrées lecteur CD de la table de mixage ou de l'amplificateur.
- 3) Reliez enfin la prise du cordon secteur (23) à une prise 230 V~/50 Hz.

5 Utilisation

Le texte suivant décrit l'utilisation du lecteur 1 ; l'utilisation du lecteur 2 est en tout point identique.

5.1 Lecture de CD

- 1) Avec l'interrupteur POWER (20), allumez le lecteur CD. Le témoin de fonctionnement (21) brille et sur l'affichage (5), les informations suivantes apparaissent les unes après les autres :
"close" : fermeture
"read" : lecture
"no disc" : pas de CD inséré
- 2) Avec la touche ▲ (3 ou 19), ouvrez le tiroir CD (18). Sur l'affichage "OPEN" (ouvert) s'affiche.
- 3) Placez un CD, inscription vers le haut, et refermez le tiroir avec la touche ▲. Si le CD est correctement inséré, l'affichage indique, après quelques instants, le nombre total de titres (f) et la durée totale (g) du CD puis la durée du premier titre (g).
[Si le premier titre doit être lu immédiatement après avoir inséré le CD, fermez le tiroir avec la touche ► (10)].
- 4) Pour démarrer le premier titre, enfoncez la touche ► (10) – si le tiroir a été fermé avec la touche ▲. Tant que le CD est lu, l'affichage indique le symbole ► (b). Si la lecture doit démarrer avec un autre titre, enfoncez tout d'abord la touche +10 (9), si nécessaire, puis enfoncez la touche ◀ ou ▶ (4) autant de fois que nécessaire jusqu'à ce que le numéro du titre voulu apparaisse sur l'affichage. Démarrez ensuite le titre avec la touche ►.
- 5) A tout moment, la lecture peut être interrompue avec la touche ► (10) ; sur l'affichage, le symbole Pause II (a) apparaît et les LEDs au-dessus des touches ► et CUE (8) clignotent. Pour poursuivre la lecture, enfoncez une nouvelle fois la touche ►.
- 6) Une fois allumé, l'appareil est toujours sur le mode Lecture titre par titre ; l'affichage indique "SINGLE AUTO CUE" (d). Si un titre est lu jusqu'à la fin, l'appareil passe sur Pause au début

du titre suivant. Si le titre suivant, en revanche, doit être lu automatiquement, il faut commuter avec la touche CONT./SINGLE (14) sur le mode Lecture de tous les titres (voir chapitre 5.3.2).

- 7) Pendant la lecture ou en mode Pause, il est possible de sélectionner un autre titre avec la touche +10 (9) et les touches ◀ et ▶ (4) :
à chaque pression sur la touche +10, le lecteur fait un saut de 10 titres vers l'avant.
en enfonçant la touche ▶, on avance toujours d'un titre.
en enfonçant la touche ◀, vous revenez au début du titre en cours de lecture. Par plusieurs pressions sur la touche ◀, vous reculez toujours d'un titre. Pour sauter plusieurs titres, maintenez la touche ◀ ou ▶ enfoncée.
- 8) Si la lecture du CD doit se terminer plus tôt, enfoncez la touche STOP (13). Le tiroir CD peut être ouvert avec la touche ▲ (3 ou 19).
Remarque : Pendant la lecture, le tiroir est verrouillé contre toute ouverture intempestive.
- 9) Avant d'éteindre l'appareil, fermez toujours les tiroirs CD avec les touches ▲ pour protéger les systèmes laser des salissures. Eteignez ensuite l'appareil avec l'interrupteur POWER (20).

5.2 Affichage du numéro des titres, de la durée et du nombre de beats par minute

Dans le réglage de base, une fois l'appareil allumé, l'affichage (schéma 2) indique pendant la lecture et en mode Pause, le numéro (f) et la durée restante (g) du titre en cours. Sur l'affichage, "REMAIN" (i) signale la durée restante. Elle est affichée en minutes (M), secondes (S), les secondes étant divisées en 75 "frames" (F) – 1 frame = 1/75 seconde.

Par plusieurs pressions sur la touche TIME (11), les informations de temps suivantes sont affichées, vous pouvez également sélectionner la fonction OUTRO :

- 1ère pression :
la durée déjà lue du titre en cours (l'affichage "REMAIN" s'éteint)

3 Possibilità d'impiego

Il lettore CD doppio CD-260DJ con 2 lettori CD è stato realizzato specialmente per uso DJ professionale. Infatti, molte funzioni sono previste appositamente per quell'impiego, p. es. la riproduzione di un singolo titolo oppure il beatcounter manuale.

Con il lettore CD si possono riprodurre CD audio e CD masterizzati in proprio (Audio CD-R). Non sono riproducibili invece i CD riscrivibili (CD-RW).

4 Collocamento e collegamenti

Le unità di comando e lettore sono previste per il montaggio in un rack (482 mm/19"), ma si possono collocare anche liberamente su un tavolo. L'unità lettore deve comunque essere collocata su un piano perfettamente orizzontale. L'unità di comando invece può essere montata a piacere, anche inclinata. Per il montaggio in un rack, le due unità richiedono ciascuna 2 unità di altezza (1 unità di altezza = 44,45 mm).

Eseguire il collegamento o eventuali modifiche solo con tutti gli apparecchi spenti.

- 1) Collegare l'unità di comando e il lettore mediante il cavo di collegamento in dotazione:
Collegare la presa CONNECT TO REMOTE CONTROL (24) del lettore con la presa REMOTE CONTROL/CONNECT TO MAIN UNIT sul retro dell'unità di comando.
- 2) Collegare le uscite LINE OUT (22 e 25) – canale sinistro L e destro R – con gli ingressi per lettori CD del mixer/amplificatore servendosi di cavi cinch.
- 3) Alla fine inserire la spina del cavo rete (23) in una presa (230 V~/50 Hz).

5 Funzionamento

Il testo seguente descrive il funzionamento dell'unità lettore 1. Il funzionamento del lettore 2 è perfettamente identico.

5.1 Riprodurre un CD

- 1) Accendere l'apparecchio con l'interruttore on/off POWER (20). Si accende la spia di funzionamento (21). Sul display (5) appaiono una dopo l'altra le seguenti scritte:
"close" (chiudere)
"read" (leggere)
"no disc" (nessun CD) – se non è inserito nessun CD.
- 2) Aprire il cassetto del CD (18) premendo il tasto ▲ (3 o 19). Il display indica "OPEN" (aperto).
- 3) Inserire il CD con la scritta rivolta in alto e richiudere il cassetto premendo di nuovo il tasto ▲. Se il CD è inserito correttamente, dopo breve tempo, il display indica il numero globale dei titoli (f) nonché la durata complessiva del CD (g). Successivamente viene indicata la durata del primo titolo (g).
[Se dopo l'inserimento del CD deve partire automaticamente il primo brano, si può chiudere il cassetto con il tasto ► (10).]
- 4) La riproduzione del primo titolo viene avviata con il tasto ► (10) [se il cassetto CD è stato chiuso con il tasto ▲]. Durante la riproduzione del CD, sul display è visibile il simbolo ► (b). Se si desidera iniziare con un altro titolo, premere dapprima, se necessario, il tasto +10 (9) e quindi uno dei tasti ◀ o ▶ (4) finché il numero del titolo desiderato appare sul display. Quindi avviare la riproduzione con il tasto ►.
- 5) Con il tasto ►, si può in qualsiasi momento interrompere la riproduzione. Sul display si vede il simbolo di pausa II (a), e i LED sopra i tasti ► e CUE (8) lampeggiano. Per riprendere la riproduzione premere di nuovo il tasto ►.
- 6) Dopo l'accensione, l'apparecchio è sempre in funzione di riproduzione di un singolo titolo e il

display indica "SINGLE AUTO CUE" (d). Al termine del titolo, l'apparecchio si ferma in pausa all'inizio del titolo successivo. Per riprodurre automaticamente il titolo successivo, attivare la riproduzione dell'intero CD mediante il tasto CONT./SINGLE (14) – vedi anche cap. 5.3.2.

- 7) Durante la riproduzione o durante la pausa, con i tasti +10 (9) nonché con ◀ o ▶ (4) si può selezionare un altro titolo:
Premendo il tasto +10 si salta avanti di 10 titoli.
Premendo il tasto ▶ si salta avanti di un titolo.
Premendo il tasto ◀ si salta all'inizio del brano attuale. Con ogni ulteriore pressione del tasto ◀ si torna indietro di un titolo. Per saltare diversi titoli, i tasti ◀ o ▶ possono rimanere premuti.
- 8) Per terminare la riproduzione prima del tempo, premere il tasto STOP (13). Quindi si può aprire il cassetto del CD con il tasto ▲ (3 o 19).
N.B.: Durante la riproduzione, il cassetto è bloccato per escludere l'apertura involontaria.
- 9) Prima di spegnere il lettore CD, chiudere sempre i cassette con i tasti ▲ per proteggere il sistema a laser dallo sporco. Quindi spegnere l'apparecchio con l'interruttore POWER (20).

5.2 Visualizzazione del numero del titolo, della durata e del numero battute al minuto

Nell'impostazione base e durante la riproduzione di un CD o con la pausa attivata, il display (fig. 2) indica, dopo l'accensione, il numero (f) e il tempo restante (g) del titolo attuale. Il tempo restante viene segnalato sul display con "REMAIN" (i). L'indicazione del tempo è in minuti (M) e secondi (S), questi ultimi suddivisi ancora in 75 frames (F) – 1 frame = 1/75 sec.

Con la pressione ripetuta del tasto TIME (11) è possibile indicare diverse informazioni sul tempo e attivare la funzione OUTRO:

1. pressione del tasto:
il tempo già passato del titolo corrente (l'indicazione "REMAIN" si spegne)

2ème pression :

la fonction OUTRO pour lire les 30 dernières secondes des titres suivants : (la fonction n'est active qu'à partir du titre suivant, si besoin, enfoncez la touche ►I) ; la durée restante du titre en cours est affichée.

3ème pression :

durée restante de tout le CD ; le bargraphe (e) s'éteint, la fonction OUTRO est à nouveau désactivée

4ème pression :

réglage de base (affichage de la durée restant du titre en cours)

5.2.1 Bargraphe

Le bargraphe (e) indique par sa longueur, la durée restante ou la durée déjà lue d'un titre en fonction des informations de temps sélectionnées avec la touche TIME (11) sur l'affichage. Il clignote dans toute sa longueur pour signaler les 30 dernières secondes d'un titre, les 15 dernières secondes sont signalées par un clignotement plus rapide.

Remarque : le bargraphe est éteint si la durée restante de tout le CD est affichée.

5.2.2 Compteur de beats

Avec le compteur manuel de beats, vous pouvez déterminer le nombre de beats par minute du titre en cours de lecture :

- 1) Enfoncez la touche BPM/TAP (15) plusieurs fois en fonction du rythme de la musique : l'affichage passe de l'indication de la déviation de vitesse (j) au nombre de beats et la LED à côté de la touche brille.
- 2) Pour mesurer le nombre de beats sur le morceau suivant, enfoncez à nouveau, en rythme et plusieurs fois la touche BPM/TAP ; l'affichage indique la nouvelle valeur.
- 3) Pour revenir à l'affichage de la déviation de vitesse, maintenez la touche BPM/TAP enfoncée pendant 3 secondes environ jusqu'à ce que la LED s'éteigne.

2. pressione del tasto:

attivazione della funzione OUTRO per riprodurre gli ultimi 30 secondi dei titoli seguenti (attiva solo dopo il titolo successivo; eventualmente premere il tasto ►I); il tempo restante e titolo corrente

3. pressione del tasto:

il tempo restante dell'intero CD; il diagramma a barre (e) si spegne e la funzione OUTRO è nuovamente disattivata

4. pressione del tasto:

ritorno all'impostazione base (indicazione del tempo restante del titolo corrente)

5.2.1 Diagramma a barre

Il diagramma a barre (e) offre, con la sua lunghezza, una visualizzazione grafica del tempo, ovvero del tempo residuo o già trascorso di un titolo, a seconda del tipo di informazione selezionato sul display con il tasto TIME (11). Gli ultimi 30 secondi di un titolo sono segnalati con il lampeggio del diagramma a barre in tutta la sua lunghezza, con aumento della frequenza negli ultimi 15 secondi.

N.B.: Durante la visualizzazione del tempo restante dell'intero CD, il diagramma a barre non è visibile.

5.2.2 Beatcounter

Con il beatcounter manuale si può stabilire, per il brano corrente, il numero delle battute al minuto:

- 1) Toccare leggermente il tasto BPM/TAP (15) nel ritmo della musica. Il display cambia dall'indicazione della deviazione dalla velocità standard (j) a quella del numero di battute, e il LED vicino al tasto si accende.
- 2) Per misurare il numero delle battute del brano successivo, ripetere l'operazione premendo ancora più volte il tasto BPM/TAP. Il display indica ora il nuovo valore.
- 3) Per ritornare all'indicazione della deviazione dalla velocità standard tenere premuto il tasto BPM/TAP per 3 secondi ca. fino allo spegnimento del LED.

5.3 Sélection du mode de fonctionnement

Avec la touche CONT./SINGLE (14), vous pouvez allumer l'un après l'autre les quatre types de fonctionnement "Single", "Continue", "Single Relay" et "Continue Relay". Pour repasser p.ex. du mode "Continue" au mode "Single", enfoncez trois fois la touche CONT./SINGLE.

Important !

Les modes de fonctionnement "Single Relay" et "Continue Relay" ne peuvent être sélectionnés que si un CD est inséré dans chacun des lecteurs. Sinon, il n'est possible de commuter qu'entre "Single" et "Continue".

5.3.1 "Single" – Lecture titre par titre

Une fois l'appareil allumé, le mode lecture titre par titre est toujours activé ; sur l'affichage "SINGLE AUTO CUE" (d) s'affiche ; après la lecture d'un titre, l'appareil passe sur Pause. Le point du titre suivant où la musique démarre est ainsi déterminé avec précision (et pas l'index de temps 00:00:00).

Cet endroit est mémorisé comme point de départ ; après le démarrage du titre, vous pouvez revenir à ce point de départ avec la touche CUE (8). (voir chapitre 5.4).

5.3.2 "Continue" – Lecture de tous les titres

Enfoncez la touche CONT./SINGLE (14) autant de fois que nécessaire jusqu'à ce que sur l'affichage "CONTINUE" (c) s'affiche continuellement à la place de "SINGLE AUTO CUE". L'appareil lit un titre après l'autre jusqu'à la fin du CD.

5.3.3 "Single Relay" – Démarrage automatique du second lecteur à la fin d'un titre

- 1) Enfoncez la touche CONT./SINGLE (14) jusqu'à ce que sur l'affichage "SINGLE AUTO CUE" (d) clignote. Le mode de fonctionnement "Single Relay" est simultanément activé pour les deux lecteurs.
- 2) Sur un lecteur, lancez la lecture ; le second lecteur doit être sur Pause (affichage II).

5.3 Selezionare il modo di funzionamento

Con il tasto CONT./SINGLE (14) si possono chiamare, una dopo l'altra, le quattro modalità di funzionamento "Single", "Continue", "Single Relay" e "Continue Relay". Per esempio, per passare dalla modalità "Continue" a "Single" occorre premere tre volte il tasto CONT./SINGLE.

Importante!

Le modalità "Single Relay" e "Continue Relay" possono essere selezionate solo se in entrambi i lettori è inserito un CD. Altrimenti si può selezionare solo "Single" o "Continue".

5.3.1 "Single" – Riproduzione di un singolo titolo

Dopo l'accensione è attivata sempre la riproduzione di un singolo titolo. Il display segna "SINGLE AUTO CUE" (d). Dopo la riproduzione di un titolo, il lettore si mette in pausa esattamente nel punto dove inizia la musica del titolo successivo (e non sull'indice di tempo 00:00:00).

Questo punto rimane memorizzato come punto di partenza. Dopo l'avvio del titolo, con il tasto CUE (8) si può tornare su questo punto (vedi anche cap. 5.4).

5.3.2 "Continue" – Riproduzione di tutti i titoli

Premere il tasto CONT./SINGLE (14) finché sul display rimane leggibile "CONTINUE" (c) al posto di "SINGLE AUTO CUE". Il lettore riproduce un titolo dopo l'altro fino alla fine del CD.

5.3.3 "Single Relay" – avvio automatico dell'altro lettore al termine del titolo

- 1) Azionare il tasto CONT./SINGLE (14) finché sul display lampeggia l'indicazione "SINGLE AUTO CUE" (d). A questo punto, la modalità è attivata contemporaneamente per entrambi i lettori.
- 2) Riprodurre un brano su uno dei due lettori. L'altro lettore deve essere in pausa (simbolo II).
- 3) Non appena il titolo è terminato, il lettore si mette in pausa e l'altro lettore si avvia. Tale procedura si ripete senza soluzione di continuità finché non si cambia la modalità di funzionamento.

3) A la fin du titre, le second lecteur démarre, lit un titre puis le premier lecteur prend le relais et ainsi de suite jusqu'à ce qu'un autre mode de fonctionnement soit sélectionné.

4) Par une nouvelle pression sur la touche ►II (10) sur le lecteur 1 ou 2, la lecture peut être commutée manuellement d'un lecteur sur l'autre.

5) Si un autre CD est inséré dans le lecteur qui est sur Pause, le mode de fonctionnement "Single Relay" doit être à nouveau activé avec la touche CONT./SINGLE.

Note : si avec ce mode de fonctionnement, la touche CUE (8) du lecteur en cours de lecture est enfoncée, la lecture passe sur l'autre lecteur. Si la touche CUE est maintenue enfoncée sur le lecteur qui est en mode Pause, la lecture passe sur ce lecteur tant que la touche est enfoncée.

5.3.4 "Continue Relay" – Démarrage automatique du second lecteur à la fin du CD

- 1) Enfoncez la touche CONT./SINGLE (14) jusqu'à ce que "CONTINUE" (c) sur l'affichage clignote. Le mode de fonctionnement "Continue Relay" est ainsi activé simultanément pour les deux lecteurs.
- 2) Lisez un CD sur un lecteur : l'autre lecteur doit être sur Stop ; enfoncez la touche STOP (13), le symbole Pause II (b) s'éteint.
- 3) A la fin du CD, l'autre lecteur démarre, il lit son CD puis l'autre lecteur prend le relais et ainsi de suite.
- 4) Si sur le lecteur mis sur Stop, un autre CD est inséré, activez le mode de fonctionnement "Continue Relay" avec la touche CONT./SINGLE et commutuez le lecteur avec la touche STOP sur Arrêt.

Note : avec ce mode de fonctionnement, le lecteur mis sur Arrêt, ne démarre pas automatiquement si sur l'autre lecteur le CD est mené à la fin avec l'avance rapide ►► (12).

4) Azionando il tasto ►II (10) del lettore 1 o 2, si può passare manualmente dalla riproduzione di un lettore a quella dell'altro.

5) Se in un lettore in pausa si inserisce un CD occorre riattivare la modalità "Single Relay" premendo il tasto CONT./SINGLE.

N.B.: Se in questa modalità si aziona il tasto CUE (8) del lettore attivo, la riproduzione passa all'altro lettore. Se sul lettore in pausa si tiene premuto il tasto CUE, la riproduzione passa a questo lettore finché si tiene premuto il tasto.

5.3.4 "Continue Relay" – avvio automatico dell'altro lettore al termine del CD

- 1) Azionare il tasto CONT./SINGLE (14) finché sul display lampeggia l'indicazione "CONTINUE" (c). A questo punto, la modalità è attivata contemporaneamente per entrambi i lettori.
- 2) Riprodurre un brano su uno dei due lettori. L'altro lettore deve essere su stop: premere il tasto STOP (13) – il simbolo II (b) si spegne.
- 3) Al termine del CD, l'altro lettore si avvia riproducendo il suo CD fino alla fine. Quindi riparte il primo lettore e così via.
- 4) Se in un lettore in stop si inserisce un CD occorre riattivare la modalità "Continue Relay" premendo il tasto CONT./SINGLE e premere il tasto STOP del lettore.

N.B.: In questa modalità, il lettore fermo con stop non si avvia automaticamente, se l'altro lettore viene portato alla fine del CD con l'avanzamento veloce ►► (12).

5.4 Lecture des premières notes d'un titre

- 1) Une fois le CD inséré, allez tout d'abord au titre souhaité avec la touche +10 (9), si nécessaire, puis avec les touches ◀ ou ▶ (4).
- 2) Si sur l'affichage, la durée (g) du titre est visible, maintenez la touche CUE (8) enfoncée. Le titre est lu tant que la touche est enfoncée.
- 3) Lorsque la touche est relâchée, l'appareil revient au début du titre et passe sur Pause ; pour démarrer le titre, enfoncez la touche ▶ (10) ; il est possible de revenir au début du titre avec la touche CUE.

5.5 Avance et retour rapides

Si pendant la lecture d'un CD, vous souhaitez avancer ou reculer rapidement la lecture, maintenez la touche SEARCH ◀◀ ou ▶▶ (12) enfoncée.

Remarques :

- a Lors de la lecture titre par titre, le retour rapide va jusqu'au début du titre en cours. L'appareil passe sur Pause. Si avec l'avance rapide le titre suivant est atteint, l'appareil passe également sur Pause.
- b Lors de la lecture globale, l'avance et retour rapides s'effectuent sur plusieurs titres mais s'arrêtent à la fin ou au début du CD.
- c En mode Pause, après une avance ou un retour rapide, l'endroit est répété en continu jusqu'à ce que la lecture soit démarrée avec la touche ▶ (10) ou que la touche CUE (8) soit enfoncée deux fois.

5.6 Positionnement à un endroit donné

Pour aller à un endroit donné, en mode Pause activé, tournez le bouton REV/FWD (7) ; le CD avance ou recule aussi longtemps et aussi vite que le bouton est tourné vers la gauche ou la droite. Sur l'affichage, dans la zone durée, on peut lire la position exacte et procéder par palier de 1 frame (1 frame = 1/75 seconde). Le segment est ensuite répété jusqu'à ce que la touche ▶ (10) soit enfoncée ou que la touche CUE (8) soit enfoncée brièvement deux fois.

Pour un CD en cours de lecture, l'avance et retour rapides peuvent permettre de créer des effets "gondolés".

5.7 Retour à un endroit préalablement déterminé

- 1) Pendant la lecture d'un titre, passez en mode Pause avec la touche ▶ (10) lorsque l'endroit qui doit servir de point de départ est atteint. Les LEDs au-dessus des touches ▶ et CUE (8) clignotent.
- 2) Si besoin, vous pouvez vous positionner exactement à l'endroit voulu avec le bouton REV/FWD (7). Le segment est répété en continu.
- 3) Enfoncez la touche CUE (8). L'endroit est repéré de manière interne ; la LED au-dessus de la touche CUE brille en continu. La LED au-dessus de la touche ▶ clignote, incitant à démarrer la lecture.
- 4) Démarrez à nouveau la lecture avec la touche ▶.
- 5) Avec la touche CUE, il est possible de revenir à l'endroit marqué ; le lecteur est alors sur Pause.
- 6) Avec la touche ▶, démarrez la lecture, ou maintenez la touche CUE enfoncée. Lorsque vous la relâchez, le lecteur est sur Pause à l'endroit marqué. En maintenant à nouveau la touche CUE enfoncée, le segment à partir de l'endroit marqué peut être répété aussi souvent que souhaité.

Remarque : dans les modes de fonctionnement "Single" et "Single Relay", il n'est possible de revenir en arrière qu'au sein d'un titre.

5.8 Modification de la vitesse, de la hauteur tonale et du nombre de beats

La vitesse et donc la hauteur tonale ainsi que le nombre de beats par minute peuvent être modifiés avec le potentiomètre PITCH CONTROL (17) de ±16% maximum.

- 1) Enfoncez la touche PITCH (6), la LED à côté de la touche brille.

- 2) Modifiez la vitesse avec le potentiomètre PITCH CONTROL (17). Sur l'affichage, la déviation en pourcentage (j) de la valeur réglée avec le potentiomètre par rapport à la vitesse standard est indiquée. La vitesse peut être modifiée dans la plage 0% à 6% par palier de 0,1% et dans la plage de 6% à 16% par palier de 0,2%.

Si le compteur manuel de beats est activé avec la touche BPM/TAP (15), l'affichage indique le nombre de beats par minute (voir chapitre 5.2.2 "Compteur de beats"). Avec le potentiomètre PITCH CONTROL, il est possible de régler le nombre de beats par minute.

- 3) Avec la touche PITCH, il est possible de passer de la vitesse réglée avec le potentiomètre à la vitesse standard et inversement.

5.9 Adaptation du rythme entre deux morceaux de musique

Avec les touches PITCH BEND (16), vous pouvez adapter le rythme d'un titre lu sur le lecteur 1 au rythme d'un titre lu sur le lecteur 2 (synchronisé) ou inversement.

- 1) Avec la touche PITCH (6), activez le potentiomètre PITCH CONTROL (17), la LED à côté de la touche doit briller.
- 2) Avec le potentiomètre PITCH CONTROL, adaptez la vitesse du morceau en cours à la vitesse du second morceau.
- 3) Avec les touches PITCH BEND, faites exactement coïncider les deux rythmes : tant que la touche + ou - est maintenue enfoncée, le titre est lu 16% plus vite ou moins vite qu'avec la vitesse standard, la LED de la touche PITCH clignote ainsi que l'affichage de la vitesse (j).
- 4) En tournant le bouton REV/FWD (7), on peut également modifier la vitesse selon le rythme.

Remarque : la touche PITCH BEND + est inefficace avec une vitesse de +16% réglée par le potentiomètre PITCH CONTROL (17) et la touche - pour une vitesse de -16%.

5.4 Riproduzione dell'inizio di un titolo

- 1) Dopo aver inserito un CD, selezionare il titolo desiderato, dapprima con il tasto +10 (9) - se necessario - e quindi con i tasti ◀ o ▶ (4).
- 2) Se sul display si vede la durata (g) del titolo, tenere premuto il tasto CUE (8). Il titolo viene riprodotto per tutto il tempo in cui si tiene premuto il tasto.
- 3) Se si libera il tasto CUE, l'apparecchio torna all'inizio del titolo e va in pausa. Per avviare il titolo, premere il tasto ▶ (10). Quindi, con il tasto CUE si può tornare di nuovo all'inizio del titolo.

5.5 Avanzamento/ritorno veloce

Se durante la riproduzione di un CD è richiesto l'avanzamento o il ritorno veloce, tenere premuto i tasti SEARCH ◀◀ o ▶▶ (12).

N.B.:

- a Durante la riproduzione di un singolo titolo, il ritorno veloce va fino all'inizio del brano corrente. Quindi il lettore va in pausa. Se con l'avanzamento veloce si raggiunge il titolo successivo, il lettore va pure in pausa.
- b Durante la riproduzione di tutti i titoli, l'avanzamento/ritorno veloce passa sopra diversi titoli, ma termina all'inizio e alla fine del CD.
- c Durante la pausa, dopo l'avanzamento/ritorno veloce si ripete il punto attuale fino all'avvio della riproduzione con il tasto ▶ (10) oppure fino ad una doppia pressione del tasto CUE (8).

5.6 Posizionarsi con esattezza su un determinato punto

Per posizionarsi con esattezza su un determinato punto, girare la manopola REV/FWD (7) mentre è attivata la pausa. Lo spostamento sul CD segue il movimento della manopola; la posizione esatta è visibile sul display tramite l'indicazione del tempo con una precisione di 1 frame (1 F = 1/75 sec.). Dopo aver girato la manopola, il punto attuale viene ripetuto fino alla pressione del tasto ▶ (10) o fino a due brevi pressioni del tasto CUE (8).

Con il CD in movimento, girando la manopola si possono generare particolari effetti sonori.

5.7 Ritorno ad un punto desiderato

- 1) Durante la riproduzione di un titolo, attivare la pausa con il tasto ▶ (10) non appena è raggiunto il punto su cui tornare successivamente. I LED sopra i tasti ▶ e CUE (8) lampeggiano.
- 2) Se necessario, con la manopola REV/FWD (7) posizionarsi esattamente su questo punto. Il punto attuale viene riprodotto continuamente.
- 3) Toccare brevemente il tasto CUE (8). Così, tale punto è marcato internamente. Il LED sopra il tasto ▶ continua a lampeggiare come invito ad avviare la riproduzione.
- 4) Avviare la riproduzione con il tasto ▶.
- 5) Con il tasto CUE si può tornare sul punto marcato. Il lettore CD si mette in pausa.
- 6) Con il tasto ▶ avviare la riproduzione oppure tener premuto il tasto CUE. Lasciando il tasto CUE, il lettore torna sul punto marcato e va in pausa. Tenendo premuto ancora il tasto CUE, si può ripetere il brano finché si desidera, sempre dal punto marcato.

N.B.: Nelle modalità "Single" e "Single Relay", il ritorno è possibile solo all'interno di un titolo.

5.8 Modificare la velocità, l'altezza del suono e il numero battute

La velocità e quindi anche l'altezza del suono nonché il numero delle battute al minuto possono essere modificate di ±16% max. mediante il cursore PITCH CONTROL (17).

- 1) Premere il tasto PITCH (6). Si accende il LED vicino al tasto.
- 2) Modificare la velocità con il cursore PITCH CONTROL (17). Il display indica la deviazione percentuale dalla velocità standard (j), impostata con il cursore. La velocità può essere modificata nel campo da 0 a 6% in passi da 0,1%, e nel campo da 6% a 16% in passi da 0,2%.

Se con il tasto BPM/TAP (15) è stato attivato il beatcounter manuale, il display indica il numero esatto delle battute al minuto (vedi capitolo 5.2.2

"Beatcounter"). Con il cursore PITCH CONTROL si può impostare il numero desiderato della battute al minuto.

- 3) Con il tasto PITCH si può cambiare fra la velocità impostata con il cursore e quella standard.

5.9 Adattamento del ritmo fra due brani

Con i tasti PITCH BEND (16) è possibile adattare (sincronizzare) il ritmo di un titolo sul lettore 1 a quello di un titolo sul lettore 2 e viceversa.

- 1) Con il tasto PITCH (6) attivare il cursore PITCH CONTROL (17). Il LED vicino al tasto deve accendersi.
- 2) Con il regolatore PITCH CONTROL adattare la velocità del titolo corrente a quella dell'altro titolo.
- 3) Con i tasti PITCH BEND far sì che le battute dei due brani coincidano. Tenendo premuto i tasti + o -, la velocità aumenta o diminuisce del 16% rispetto alla velocità standard, e il LED del tasto PITCH nonché l'indicazione della velocità lampeggiano.
- 4) Una modifica della velocità per adattare il ritmo è possibile anche girando la manopola REV/FWD (7).

N.B.: Il tasto PITCH BEND + è disattivato con una velocità di +16% impostata con il regolatore PITCH CONTROL (17). Lo stesso vale per il tasto - nel caso di una velocità di -16%.

6 Entretien de l'appareil

Protégez l'appareil de la poussière, des vibrations, de la lumière directe du soleil, de l'humidité et de la chaleur (température de fonctionnement admissible 0–40 °C). Pour le nettoyer, utilisez un chiffon sec et doux, en aucun cas, de produits chimiques ou d'eau.

Remarques sur les coupures du son et les erreurs de lecture

La fumée de cigarettes s'introduit dans les ouvertures du lecteur et se dépose sur l'optique du système laser. Cela peut générer des erreurs de lecture et des coupures de son. On ne peut pas toujours éviter la fumée de cigarettes (p. ex. en discothèque), confiez impérativement l'entretien du lecteur à un technicien spécialisé. Cette opération est à la charge de l'utilisateur, même lorsque l'appareil est sous garantie.

7 Caractéristiques techniques

Bande passante : 20–20 000 Hz
Taux de distorsion : < 0,1 %
Séparation des canaux : . . . > 80 dB
Dynamique : > 90 dB
Rapport signal/bruit : > 80 dB
Pleurage et scintillement : . non mesurable,
réglé par quartz
Sortie LINE OUT : 2 V
Alimentation : 230 V~/50 Hz/30 VA
Température de
fonctionnement : 0–40 °C
Dimensions (L x H x P)
Lecteur : 482 x 90 x 260 mm,
2 unités
Unité de commande : . . . 482 x 90 x 70 mm,
2 unités
Poids : 6,5 kg

D'après les données du constructeur.
Tout droit de modification.



6 Manutenzione

Proteggere l'apparecchio dalla polvere, da vibrazioni, dalla luce diretta del sole, dall'umidità e dal calore (temperatura d'impiego ammessa fra 0 e 40 °C). Per la pulizia usare solo un panno asciutto; non impiegare in nessun caso prodotti chimici o acqua.

Note su possibili errori di lettura

Il fumo di sigarette penetra facilmente fra tutte le aperture dell'apparecchio e si deposita sul sistema ottico della scansione ai raggi laser. Ciò può provocare errori di lettura e buchi nella riproduzione. Poiché non si può escludere sempre il fumo di sigarette (p. es. in una discoteca), l'apparecchio deve eventualmente essere pulito in un laboratorio specializzato. Una tale pulizia è a pagamento, anche durante il periodo di garanzia!

7 Dati tecnici

Banda passante: 20–20 000 Hz
Fattore di distorsione: < 0,1 %
Separazione canali: > 80 dB
Range dinamico: > 90 dB
Rapporto S/R: > 80 dB
Wow and flutter: non misurabile, preci-
sione del quarzo
Uscita LINE OUT: 2 V
Alimentazione: 230 V~/50 Hz/30 VA
Temperatura d'impiego: . . . 0–40 °C
Dimensioni (l x h x p)
Unità lettore: 482 x 90 x 260 mm,
2 unità di altezza
Unità di comando 482 x 90 x 70 mm,
2 unità di altezza
Peso: 6,5 kg

Dati forniti dal costruttore.
Comn riserva di modifiche tecniche.



Inhoud

1 Bedieningselementen en aansluitingen . 16

1.1 Stuur eenheid 16

1.2 Afspeel eenheid frontpaneel 16

1.3 Afspeel eenheid achterzijde 16

2 Veiligheidsvoorschriften 17

3 Toepassingen 17

4 De CD-speler opstellen en aansluiten . . 17

5 Werking 17

5.1 De CD afspelen 17

5.2 Weergave van het tracknummer, de looptijd en de beats per minuut 17

5.2.1 Bargrafiek 17

5.2.2 De beatteller 17

5.3 De bedrijfsmodus kiezen 17

5.3.1 "Single" – afspelen van een individuele track 17

5.3.2 "Continue" – afspelen van de volledige CD 18

5.3.3 "Single Relay" – automatisch starten van het andere afspelmecanisme aan het einde van een track 18

5.3.4 "Continue Relay" – automatisch starten van het andere afspelmecanisme aan het einde van de CD 18

5.4 Een track kort voorbeluisteren 18

5.5 Versneld vooruit en achteruit zoeken 18

5.6 Een bepaalde plaats in een track precies opzoeken 18

5.7 Naar een bepaalde plaats in een track terugkeren 18

5.8 Snelheid, toonhoogte en aantal beats wijzigen 18

5.9 Het ritme van twee muziekfragmenten op elkaar afstemmen 18

6 Onderhoud van de CD-speler 18

7 Technische gegevens 18

1 Bedieningselementen en aansluitingen

1.1 Stuur eenheid (figuur 1)

Hieronder worden de bedieningselementen van het afspelmecanisme 1 beschreven. De bedieningselementen van het afspelmecanisme 2 is volkomen identiek.

- 1 Bedieningspaneel voor mechanisme 1
- 2 Bedieningspaneel voor mechanisme 2
- 3 OPEN/CLOSE-toets ▲ om de CD-lade te openen en te sluiten [zoals OPEN/CLOSE-toets (19) op de afspeel eenheid]; tijdens het afspelen van een CD is de CD-lade beveiligd tegen onbedoeld openen
- 4 Toetsen TRACK ◀ en ▶ om de volgende gewenste track te selecteren: Door op de toets ▶ te drukken, wordt telkens een track verder gesprongen. Door op de toets ◀ te drukken, springt de CD-speler terug naar het begin van de geselecteerde track. Door verschillende keren op de toets ◀ te drukken, wordt telkens een track teruggesprongen. U kunt de toets ook ingedrukt houden om deze functie over verschillende tracks te laten werken.
- 5 Multifunctioneel display (details zie figuur 2)
 - a Symbool voor de pauzemode
 - b Symbool voor de weergavemode
 - c De melding "CONTINUE": verschijnt continu op het display, wanneer met de toets CONT./SINGLE (14) de bedrijfsmodus Afspelen van de volledige CD ("Continue") geactiveerd werd, zie pos. 14 knippert, wanneer met de toets CONT./SINGLE de bedrijfsmodus "Continue Relay" werd ingeschakeld; zie hoofdstuk 5.3.4
 - d Weergave "SINGLE AUTO CUE": verschijnt continu op het display en signaleert de bedrijfsmodus Afspelen van een individuele track ("Single") knippert, wanneer met de toets CONT./

SINGLE de bedrijfsmodus "Single Relay" werd ingeschakeld; zie ook hoofdstuk 5.3.3

- e Bargrafiek; duidt door zijn lengte de resterende speeltijd van een track aan [de melding "REMAIN" (i) verschijnt op het display] of de verstreken speeltijd van een track (de melding "REMAIN" verdwijnt van het display)
 - f Tracknummer
 - g Tijdsaanduiding; zie positie 11 (toets TIME)
 - h Weergave "OUTRO"; verschijnt op het display, wanneer met de toets TIME (11) de functie OUTRO wordt geactiveerd
 - i Weergave "REMAIN"; verschijnt op het display, wanneer de resterende speeltijd van een track of een CD wordt weergegeven, zie ook positie 11 (toets TIME)
 - j Weergave van de met regelaar (17) ingestelde procentuele afwijking ten opzichte van de standaardsnelheid of het met toets BPM/TAP (15) ingestelde aantal beats per minuut
- 6 PITCH-toets** om de met de regelaar (17) ingestelde snelheidsafwijking te activeren
- 7 Draaiknop REV/FWD** om in pauzemode een bepaalde plaats nauwkeurig op te zoeken. Bij ingeschakelde pauze wordt de CD zo lang en zo snel vooruit of achteruit gespeeld als met de knop gedraaid wordt. Na het zoeken met de knop wordt de geselecteerde plaats continu herhaald tot éénmaal op de toets ► (10) of tweemaal op de toets CUE (8) wordt gedrukt. Bij een spelende CD kunt u een "draailier"-effect genereren door de knop vooruit en achteruit te draaien.
- 8 Toets CUE** om een track voor te beluisteren en om terug te keren naar een bepaalde plaats (zie hoofdstuk 5.4 resp. 5.6)
- 9 Toets +10** om tracks te selecteren; door op de toets te drukken, springt u telkens 10 tracks vooruit
- 10 Toets ►** om te wisselen tussen afspelen (weergave ►) en pauze (weergave II)
- 11 Toets TIME** om naar het display met tijdsaandui-

- ding (g) te schakelen en om de functie OUTRO in te schakelen
- Basisinstelling: Weergave van de resterende tijd van de geselecteerde track
- 1ste keer drukken op de toets: Weergave van de verstreken afspeeltijd van de geselecteerde track
- 2de keer drukken op de toets: Weergave van de resterende speeltijd van de geselecteerde track en inschakelen van de functie OUTRO om telkens de laatste 30 seconden van de volgende tracks af te spelen (deze functie werkt pas vanaf de volgende track, druk eventueel op de toets ►)
- 3de keer drukken op de toets: Weergave van de resterende speeltijd van de volledige CD
- 4de keer drukken op de toets: Terugschakelen naar de basisinstelling (weergave van de resterende tijd van de geselecteerde track)
- 12 Toetsen SEARCH ◀◀ en ▶▶** om versneld vooruit en achteruit te zoeken; wanneer u een van beide toetsen ingedrukt houdt, wordt snel vooruit resp. achteruit gezocht op de CD
- 13 Toets STOP** om het afspelen te beëindigen
- 14 Toets CONT./SINGLE** om de bedrijfsmodus te selecteren (zie ook hoofdstuk 5.3)
- Basisinstelling: "Single" – Afspelen van een individuele track; op het display verschijnt "SINGLE AUTO CUE" (d)
- 1ste keer drukken op de toets: "Continue" – Weergave van alle tracks van de CD; op het display verschijnt "CONTINUE" (c)

- 2de keer drukken op de toets*: "Single Relay" – Afwisselend omschakelen naar het andere afspelmecanisme aan het einde van een track; op het display knippert "SINGLE AUTO CUE"
- 3de keer drukken op de toets*: "Continue Relay" – Afwisselend omschakelen naar het andere afspelmecanisme aan het einde van een CD; op het display knippert "CONTINUE"
- 4de keer drukken op de toets Basisinstelling – Afspelen van een individuele track
- * Opmerking: De selectie van beide functies voor het afwisselend omschakelen tussen beide afspelmecanismen is enkel mogelijk, wanneer in beide afspelmecanismen een CD is geplaatst!
- 15 Toets BPM/TAP** voor de weergave van de beats per minuut; druk de toets hiervoor enkele keren volgens het ritme van de muziek; op het display wijzigt de weergave van de snelheidsafwijking (j) in de weergave van het aantal beats, en de LED naast de toets licht op. Om terug naar de weergave van de snelheidsafwijking te schakelen, houdt u de toets ca. 3 seconden ingedrukt tot de LED weer uitgaat.
- 16 Toetsen PITCH BEND** voor synchronisatie van het ritme van een track in afspelmecanisme 1 op het ritme van een track in afspelmecanisme 2. Zolang op een van de toetsen gedrukt wordt, is de snelheid lager resp. hoger en knippert de LED naast de toets PITCH (6).
- 17 Schuifregelaar PITCH CONTROL** om de snelheid resp. toonhoogte te veranderen (±16%); de instelling van de regelaar functioneert pas, wanneer de PITCH-toets (6) ingedrukt is.

1.2 Afspeel eenheid frontpaneel (figuur 3)

- 18 CD-lade**
- 19 Toets OPEN/CLOSE ▲** om de CD-lade te openen en te sluiten [zoals toets OPEN/CLOSE (3) op de stuur eenheid]; tijdens het afspelen van een CD is de CD-lade beveiligd tegen onbedoeld openen
- 20 POWER**-schakelaar
- 21 POWER-LED**
- 1.3 Afspeel eenheid achterzijde van het toestel (figuur 4)**
- 22 Audio-uitgang LINE OUT 2 (L/R)** van afspelmecanisme 2 (lijnniveau)
- 23 Netsnoer** voor aansluiting op een stopcontact (230 V~/50 Hz)
- 24 Aansluitingsjack** naar de stuur eenheid; via de meegeleverde aansluitingskabel met de jack REMOTE CONTROL/CONNECT TO MAIN UNIT (zie hoofdstuk 4)
- 25 Audio-uitgang LINE OUT 1 (L/R)** van afspelmecanisme 1 (lijnniveau)

2 Veiligheidsvoorschriften

Dit toestel is in overeenstemming met de EU-richtlijn 89/336/EWG voor elektromagnetische compatibiliteit en 73/23/EWG voor toestellen op laagspanning.

Opgelet! De netspanning (230 V~/50 Hz) van het toestel is levensgevaarlijk. Open het toestel niet, want door onzorgvuldige ingrepen loopt u het risico van een elektrische schok. Bovendien vervalt elke garantie bij het eigenhandig openen van het toestel.

Let eveneens op het volgende:

- **Opgelet!** Kijk bij geopende CD-lade niet in het binnenwerk van de CD-speler, want eventueel actieve laserstralen kunnen oogletsels veroorzaken.
- Het toestel is enkel geschikt voor gebruik binnenshuis. Vermijd druipe- en spatwater, uitzonderlijk warme plaatsen en plaatsen met een hoge vochtigheid (toegestaan omgevingstemperatuurbereik: 0 – 40 °C).
- Plaats geen bekertjes met vloeistof zoals drinkglazen etc. op het toestel.
- Schakel het toestel niet in resp. trek onmiddellijk de stekker uit het stopcontact, wanneer:
 1. het toestel of het netsnoer zichtbaar beschadigd zijn,
 2. er een defect zou kunnen optreden nadat het toestel bijvoorbeeld gevallen is,
 3. het toestel slecht functioneert.Het toestel moet in elk geval hersteld worden door een gekwalificeerd vakman.
- Een beschadigd netsnoer mag enkel door de fabrikant of door een gekwalificeerd persoon hersteld worden.
- Trek de stekker nooit met het snoer uit het stopcontact, maar aan de stekker zelf!
- In geval van ongeoorloofd of verkeerd gebruik of van herstelling door een niet-gekwalificeerd persoon vervalt de garantie bij eventuele schade.

- 6) Bij inschakelen van de CD-speler is steeds Afspelen van een individuele track ingeschakeld; op het display verschijnt "SINGLE AUTO CUE" (d). Na het afspelen van een track schakelt de CD-speler aan het begin van de volgende track in pauze. Wenst u echter automatisch de volgende track af te spelen, dan dient de toets CONT./SINGLE (14) naar Afspelen van de volledige CD te worden geschakeld (zie ook hoofdstuk 5.3.2).

- 7) Zowel tijdens het afspelen van de CD als bij ingeschakelde pauze kan met de toets +10 (9) of met de toetsen I◀ en ▶I (4) een andere track worden geselecteerd.

Door op de toets +10 te drukken, springt u telkens 10 tracks vooruit.

Door verschillende keren op de toets ▶I te drukken, wordt telkens een track verdergegaan.

Door op de toets I◀ te drukken, springt de CD-speler terug naar het begin van de geselecteerde track. Door verschillende keren op de toets I◀ te drukken, wordt telkens een track teruggesprongen. U kunt de toets I◀ resp. ▶I ook ingedrukt houden om deze functie over verschillende tracks te laten werken.

- 8) Wenst u het afspelen van een CD voortijdig te beëindigen, druk dan op de toets STOP (13). Met de toets ▲ (3 of 19) kunt u de CD-lade nu openen.

Opmerking: Zolang de CD afgespeeld wordt, is de CD-lade beveiligd tegen onbedoeld openen.

- 9) Alvorens de CD-speler uit te schakelen, dient u steeds met de toetsen ▲ de CD-laden te sluiten. Zo vermijdt u dat er vuil in de laser-aftastsystemen geraakt. Schakel pas dan de CD-speler uit met de POWER-schakelaar (20).

5.2 Weergave van het tracknummer, de looptijd en de beats per minuut

In de beginstand na inschakelen worden op het display (fig. 2) tijdens het afspelen van een CD en bij ingeschakelde pauze de nummers (f) en de resterende tijd (g) van de geselecteerde track weergegeven. Voor weergave van de resterende tijd verschijnt

- Wanneer het toestel definitief uit bedrijf genomen wordt, bezorg het dan voor verwerking aan een plaatselijk recyclebedrijf.

3 Toepassingen

De dubbele CD-speler CD-260DJ met twee afspelmecanismen is speciaal voor professionele DJ-toepassingen ontworpen. Vele functiemogelijkheden zijn precies op dit toepassingsgebied afgestemd, b.v. het afspelen van een individuele track en de manuele beatteller.

Met de CD-speler kunnen conventionele audio-CD's en zelfgebrande CD's (CD-R of CD recordable) afgespeeld worden. Herbeschrijfbaar CD's (CD-RW of CD rewritable) kunnen niet afgespeeld worden.

4 De CD-speler opstellen en aansluiten

De stuur- en de afspelenheid zijn ontworpen voor inbouw in een 19"-rack (482 mm). Ze kunnen echter ook als vrijstaand tafelmodel gebruikt worden. De afspelenheid moet in ieder geval horizontaal geplaatst worden, terwijl men de stuur-eenheid in een willekeurige positie kan inbouwen, zelfs gekanteld. Voor montage van de stuur- en afspelenheid in een rack hebt u telkens 2 rack-eenheden (= 89 mm) nodig.

De in- en uitgangen mogen enkel aangesloten en gewijzigd worden, wanneer de CD-speler en de aan te sluiten apparatuur uitgeschakeld is.

- 1) Verbind de stuur-eenheid met de afspelenheid via de meegeleverde aansluitingskabel: Verbind de jack CONNECT TO REMOTE CONTROL (24) van de afspelenheid met de jack REMOTE CONTROL/CONNECT TO MAIN UNIT op de rugzijde van de stuur-eenheid.
- 2) De uitgangen LINE OUT (22 en 25) – linker kanaal L en rechter kanaal R – verbindt u via een cinch-kabel met de CD-spelersingangen op het mengpaneel of de versterker.
- 3) Plug ten slotte de netstekker van het aansluit-snoer (23) in een stopcontact (230 V~/50 Hz).

de melding "REMAIN" (i) op het display. De tijd wordt in minuten (M) en seconden (S) weergegeven, waarbij de seconden nog eens in 75 "frames" (F) verdeeld zijn (1 frame = 1/75 seconde).

Door verschillende keren op de TIME-toets (11) te drukken, kunt u de volgende tijdsinformatie oproepen evenals de functie OUTRO selecteren:

- 1ste keer drukken op de toets de verstreken afspeeltijd van de geselecteerde track (de melding "REMAIN" verdwijnt van het display)
- 2de keer drukken op de toets de functie OUTRO om telkens de laatste 30 seconden van de volgende tracks af te spelen (deze functie werkt pas vanaf de volgende track – druk eventueel op de toets ▶I); de resterende tijd van de geselecteerde track wordt weergegeven
- 3de keer drukken op de toets de resterende speeltijd van de volledige CD; de bargrafiek (e) gaat uit en de functie OUTRO is weer uitgeschakeld
- 4de keer drukken op de toets Basisinstelling (weergave van de resterende tijd van de geselecteerde track)

5.2.1 Bargrafiek

De bargrafiek (e) geeft de resterende speeltijd of de reeds gespeelde tijd van een track door zijn lengte grafisch weer, in functie van de tijdsinformatie die op de display met de toets TIME (11) werd geselecteerd. De bargrafiek geeft de laatste 30 seconden van een track aan door over de volledige lengte te knippen. Tijdens de laatste 15 seconden gaat de bargrafiek sneller knippen.

Opmerking: Bij de weergave van de resterende tijd van de volledige CD wordt de bargrafiek niet op het display weergegeven.

5.2.2 De beatteller

Met de manuele beatteller kunt u het aantal beats per minuut van de geselecteerde track bepalen.

- 1) Druk enkele keren op de toets BPM/TAP (15) volgens het ritme van de muziek. Op het display

5 Werking

Hieronder wordt de bediening van het afspelmecanisme 1 beschreven. De bediening van het afspelmecanisme 2 is volkomen identiek.

5.1 De CD afspelen

- 1) Schakel de CD-speler in met de POWER-schakelaar (20). De POWER-LED (21) licht op en op het display (5) verschijnen achtereenvolgens onderstaande weergaven:

"close" (sluiten)

"read" (lezen)

"no disc" (geen CD) – wanneer geen CD in de lade is geplaatst

- 2) Druk op de toets ▲ (3 of 19) om de CD-lade (18) te openen. Op het display verschijnt de melding "OPEN".

- 3) Leg een CD in de lade met het label naar boven en sluit de CD-lade met de toets ▲. Bij correct ingelegde CD verschijnen na korte tijd het totale aantal tracks (f) en de totale speelduur (g) van de CD en vervolgens de speelduur (g) van de eerste track op het display.

[Wenst u na het inleggen van de CD onmiddellijk de eerste track te starten, dan kunt u de lade ook met de toets ▶II (10) sluiten.]

- 4) Om met de eerste track van de CD te starten, drukt u op de toets ▶II (10) – indien de CD-lade met de toets ▲ gesloten werd. Zolang de CD afgespeeld wordt, ziet u het symbool ▶ (b) op het display. Indien u met een andere track wenst te starten, druk dan evt. eerst op de toets +10 (9) en dan een aantal keren op de toets I◀ of ▶I (4) tot het gewenste titelnummer op het display verschijnt. Start vervolgens de track met de toets ▶I.

- 5) Het afspelen kan op elk moment met de toets ▶II onderbroken worden. Op het display verschijnt het pauzesymbool II (a), en LED's boven de toetsen ▶II en CUE (8) knippen. Druk nogmaals op de toets ▶II om de CD verder af te spelen.

wijzig de weergave van de snelheidsafwijking (j) in de weergave van het aantal beats, en de LED naast de toets licht op.

- 2) Om bij het volgende muziekstuk het aantal beats ervan te meten, drukt u opnieuw enkele keren volgens het ritme op de toets BPM/TAP. Op het display verschijnt de nieuwe waarde.

- 3) Om terug naar de weergave van de snelheidsafwijking te schakelen, houdt u de toets BPM/TAP ca. 3 seconden ingedrukt tot de LED weer uitgaat.

5.3 De bedrijfsmodus kiezen

Met de toets CONT./SINGLE (14) kan u achtereenvolgens de vier bedrijfsmodussen "Single", "Continue", "Single Relay" en "Continue Relay" inschakelen. Om bijvoorbeeld van de bedrijfsmodus "Continue" terug te keren naar de bedrijfsmodus "Single", drukt u driemaal op de toets CONT./SINGLE.

Belangrijk!

De bedrijfsmodussen "Single Relay" en "Continue Relay" kunt u enkel selecteren, wanneer in beide afspelmecanismen een CD is ingelegd. Anderszins kan enkel tussen "Single" en "Continue" worden omgeschakeld.

5.3.1 "Single" – afspelen van een individuele track

Na inschakelen is steeds de bedrijfsmodus Afspelen van een individuele track geselecteerd. Op het display verschijnt "SINGLE AUTO CUE" (d). Na afspelen van een track schakelt het toestel in pauze. Daarna wordt precies naar de plaats van de volgende track gezocht, van waar de muziek begint (en niet naar de tijdindex 00:00:00).

Deze plaats wordt als startpunt opgeslagen. Nadat het afspelen van een track begonnen is, kunt u met de toets CUE (8) naar dit startpunt terugspringen (zie ook hoofdstuk 5.4).

5.3.2 "Continue" – afspelen van de volledige CD

Druk een aantal keren op de toets CONT./SINGLE (14) tot op het display continu de melding "CONTINUE" (c) in plaats van "SINGLE AUTO CUE" verschijnt. Het toestel speelt de ene track na de andere af tot het einde van de CD bereikt is.

5.3.3 "Single Relay" – automatisch starten van het andere afspeelmechanisme aan het einde van een track

- 1) Druk een aantal keren op de toets CONT./SINGLE (14) tot op het display de melding "SINGLE AUTO CUE" (d) knippert. De bedrijfsmodus "Single Relay" is zo voor beide afspeelmechanismen gelijktijdig geactiveerd.
- 2) Speel op een afspeelmechanisme een track af. Schakel het andere afspeelmechanisme in de pauzestand (weergave II).
- 3) Op het einde van de track start het andere afspeelmechanisme waarop een track afgespeeld wordt, waarop opnieuw het eerste afspeelmechanisme start etc. tot een andere bedrijfsmodus wordt geselecteerd.
- 4) Door op de toets ►II (10) van afspeelmechanisme 1 of 2 te drukken, kunt u voor afspelen van een CD van manueel van het ene afspeelmechanisme naar het andere omschakelen.
- 5) Wanneer u in het afspeelmechanisme in pauzestand een andere CD legt, moet u vervolgens weer de bedrijfsmodus "Single Relay" activeren met de toets CONT./SINGLE.

Opmerking: Indien u in deze bedrijfsmodus op de toets CUE (8) van het weergegeven afspeelmechanisme drukt, dan wisselt u naar het andere afspeelmechanisme. Indien u op de toets CUE van een afspeelmechanisme in pauzestand drukt, dan wisselt u naar het andere afspeelmechanisme zolang de toets ingedrukt wordt gehouden.

5.3.4 "Continue Relay" – automatisch starten van het andere afspeelmechanisme aan het einde van de CD

- 1) Druk een aantal keren op de toets CONT./SINGLE (14) tot op het display de melding "CONTINUE" (c) verschijnt. Hiermee activeert u de bedrijfsmodus "Continue Relay" tegelijk voor beide afspeelmechanismen.
- 2) Speel op een afspeelmechanisme een CD af. Zet het andere afspeelmechanisme in de stopstand. Druk hiervoor op de betreffende toets STOP (13) – het pauzesymbool II (b) gaat uit.
- 3) Op het einde van de CD start het andere afspeelmechanisme, dat zijn CD afspeelt en waarop opnieuw het eerste afspeelmechanisme start etc.
- 4) Wanneer u in het afspeelmechanisme in de stopstand een andere CD plaatst, moet u vervolgens weer de bedrijfsmodus "Continue Relay" activeren met de toets CONT./SINGLE, en het afspeelmechanisme met de toets STOP in de stopstand schakelen.

Opmerking: In deze bedrijfsmodus start het afspeelmechanisme in stopstand niet automatisch, wanneer op de CD in het andere afspeelmechanisme met de functie Snel vooruit zoeken ►► (12) naar het einde wordt gezocht.

5.4 Een track kort voorbeluisteren

- 1) Na inleggen van een CD springt u evt. eerst met de toets +10 (9) en dan met de toets ◀ resp. ▶I (4) naar de gewenste track.
- 2) Indien op het display de looptijd (g) van de track verschijnt, houdt u de toets CUE (8) ingedrukt. De track wordt afgespeeld zolang de toets wordt ingedrukt.
- 3) Na loslaten van de toets CUE keert de CD-speler terug naar het begin van de track en schakelt hij in pauze. Druk op de toets ►II (10) om de track te starten. U kunt met de toets CUE op elk moment naar het begin van de track terugspringen.

5.5 Versneld vooruit en achteruit zoeken

Wenst u tijdens het afspelen van een CD versneld vooruit of achteruit te zoeken, houd dan de toets SEARCH ◀◀ of ►► (12) ingedrukt.

Opmerkingen:

- a In de modus Afspelen van een individuele track keert de CD-speler terug tot aan het begin van de geselecteerde track. Dan schakelt het toestel in pauze. Wanneer u met de modus Vooruit zoeken de volgende track bereikt, schakelt het toestel eveneens in pauze.
- b In de modus Afspelen van de volledige CD werkt de functie vooruit/achteruit zoeken ook over meerdere tracks, maar eindigt ze aan begin en einde van de CD.
- c In de pauzestand wordt na vooruit/achteruit zoeken de geselecteerde plaats continu herhaald tot het afspelen gestart wordt met de toets ►II (10) of de wanneer tweemaal op de toets CUE (8) gedrukt wordt.

5.6 Een bepaalde plaats in een track precies opzoeken

Om in pauzestand een plaats zo precies mogelijk te zoeken, gebruikt u de draaiknop REV/FWD (7). Het vooruit- of achteruitspelen van de CD gebeurt zo lang en zo snel als de knop naar rechts of links wordt gedraaid. De precieze plaats kunt u hierbij van de tijdsaanwijzing op het display aflezen en in stappen van 1 "frame" (F) geselecteerd worden (1 frame = 1/75 seconde). Na het zoeken met de knop wordt de geselecteerde plaats continu herhaald tot éénmaal op de toets ►II (10) of tweemaal kort op de toets CUE (8) wordt gedrukt.

Bij een spelende CD kunnen "draaiier"-effecten gegenereerd worden door de knop vooruit en achteruit te draaien.

5.7 Naar een bepaalde plaats in een track terugkeren

- 1) Schakel tijdens het afspelen van een track met de toets ►II (10) in pauze, wanneer de plaats

bereikt is, naar welke later teruggesprongen moet worden. De LED's boven de toetsen ►II en CUE (8) knipperen.

- 2) Indien noodzakelijk, kan de plaats op de CD met behulp van de knop REV/FWD (7) preciezer worden geselecteerd. De huidige plaats is continu te horen.
- 3) Druk op de toets CUE (8). Hierdoor wordt de plaats intern gemarkeerd. De LED boven de toets CUE licht nu continu op. De LED boven de toets ►II blijft knipperen als teken om het afspelen te starten.
- 4) Herstel het afspelen met de toets ►II.
- 5) Met behulp van de toets CUE kunt u nu terugspringen naar de gemarkeerde plaats. De afspeelstand staat dan in de pauzestand.
- 6) Start het afspelen met de toets ►II, of druk opnieuw op de toets CUE en houd deze ingedrukt. Na loslaten van de toets CUE staat de afspeelstand weer op de gemarkeerde plaats in pauze. Door de toets CUE opnieuw ingedrukt te houden, kunnen vanaf de gemarkeerde plaats zoveel herhalingen gemaakt worden als gewenst.

Opmerking: In de bedrijfsmodussen "Single" en "Single Relay" kan enkel binnen een track worden teruggekeerd.

5.8 Snelheid, toonhoogte en aantal beats wijzigen

De afspeelsnelheid en bijgevolg de toonhoogte evenals het aantal beats per minuut kunnen met behulp van de schuifregelaar PITCH CONTROL (17) met max. ±16% worden gewijzigd.

- 1) Druk op de toets PITCH (6). De LED naast de toets licht op.
- 2) Wijzig de afspeelsnelheid met de schuifregelaar PITCH CONTROL (17). Op het display wordt de met de schuifregelaar ingestelde procentuele afwijking (j) ten opzichte van de standaardsnelheid weergegeven. De snelheid kunt u in het bereik van 0 tot 6% regelen in stappen van 0,1% en in het bereik van 6% tot 16% in stappen van 0,2%.

Indien met de toets BPM/TAP (15) de manuele beatteller werd geactiveerd, dan geeft het display het aantal beats per minuut weer (zie hoofdstuk 5.2.2 "Beatteller"). Met de schuifregelaar PITCH CONTROL kan vervolgens het gewenste aantal beats per minuut worden ingesteld.

- 3) Met de toets PITCH kan tussen de met de schuifregelaar ingestelde afspeelsnelheid en de standaard afspeelsnelheid worden heen- en weersgeschakeld.

5.9 Het ritme van twee muziekfragmenten op elkaar afstemmen

Met de toetsen PITCH BEND (16) kunt u het ritme van een track op het afspeelmechanisme 1 afstemmen op dat van een track op afspeelmechanisme 2 of omgekeerd (synchroniseren).

- 1) Activeer met de toets PITCH (6) de schuifregelaar PITCH CONTROL (17). De LED naast de toets moet oplichten.
- 2) Stem met de regelaar PITCH CONTROL de snelheid van het geselecteerde muziekfragment af op de snelheid van het tweede muziekfragment.
- 3) Gebruik de toetsen PITCH BEND om de beats van beide muziekfragmenten gelijk te laten lopen: Zolang de toets + of - ingedrukt gehouden wordt, loopt de track 16% sneller resp. trager ten opzichte van de standaardsnelheid, en de LED van de toets PITCH evenals de snelheidsindicator (j) knipperen.
- 4) Door met de knop REV/FWD (7) te draaien, kan de afspeelsnelheid in functie van de ritmeaanpassing eveneens worden gewijzigd.

Opmerking: De toetsen PITCH BEND + en - zijn bij een afspeelsnelheid van +16% resp. -16%, ingesteld met de regelaar PITCH CONTROL (17), niet werkzaam. Toets - werkt niet bij een snelheid van -16%.

6 Onderhoud van de CD-speler

Bescherm de CD-speler tegen stof, trillingen, rechtstreeks zonlicht, hoge vochtigheid en warmte (toegelaten omgevingstemperatuur 0 – 40 °C). Verwijder het stof met een zachte, droge doek. Gebruik zeker geen water of chemicaliën.

Opmerking in verband met klankstoringen en leesfouten

Sigarettenrook dringt makkelijk in alle openingen van de CD-speler en zet zich ook af op de optische onderdelen van het laser-aftaststelsel. Deze aanslag kan leiden tot leesfouten en klankstoringen. Omdat sigarettenrook niet steeds te vermijden valt (b.v. in de discotheek), moet de CD-speler door een gekwalificeerd vakman worden gereinigd. De kosten voor deze reiniging draagt de koper, ook tijdens de garantietermijn!

7 Technische gegevens

- Frequentiebereik: 20 – 20 000 Hz
- THD: < 0,1%
- Kanaalscheiding: > 80 dB
- Dynamisch bereik: > 90 dB
- Signaal/Ruis-verhouding: > 80 dB
- Wow en flutter: niet meetbaar, kwartsprecisie
- Uitgang LINE OUT: 2 V
- Voedingsspanning: 230 V~ /50 Hz/30 VA
- Omgevingstemperatuurbereik: 0 – 40 °C
- Afmetingen (B x H x D)
 - Afspeelmechanisme: . . . 482 x 90 x 260 mm, 2 rack-eenheden
 - Bedieningsonderdeel: . . 482 x 90 x 70 mm, 2 rack-eenheden
- Gewicht: 6,5 kg



Opgemaakt volgens de gegevens van de fabrikant. Deze behoudt zich het recht voor de technische gegevens te veranderen.

E Lector doble CD

Por favor, antes del uso del aparato observar en todo caso las instrucciones de seguridad siguientes. Si informaciones adicionales son necesarias para la operación del aparato, estas se encuentran en el texto alemán, inglés, francés o italiano de estas instrucciones.

Consejos de utilización

Este aparato responde a la norma 89/336/CEE referente a la compatibilidad electromagnética y a la norma 73/23/CEE relativa a los aparatos de baja tensión.

¡Atención!

Está alimentado por una tensión peligrosa de 230 V~. No tocar nunca el interior del aparato ya que en caso de una mala manipulación podría sufrir una descarga eléctrica mortal. Igualmente, la apertura del aparato anula cualquier tipo de garantía.

Respetar en todo caso los siguientes puntos:

- **Atención:** No mirar nunca dentro del compartimento CD cuando la puerta CD está abierta. En caso de rayos láser existentes, pueden causar daños a la vista.

- El aparato está fabricado solo para una utilización en interior. Protegerlo de todo tipo proyecciones de agua, de las salpicaduras, de la humedad y del calor (temperatura de funcionamiento autorizado: 0–40 °C).
- No poner recipientes llenados de líquido, p.ej. vasos, sobre el aparato.
- No conectarlo y desconectarlo de inmediato de la red ya que:
 1. el aparato o el cable de red presenta desperfectos,
 2. después de una caída o accidente parecido, el aparato pueda estar dañado,
 3. aparecen disfunciones.Llamar a un técnico habilitado para efectuar las reparaciones.
- Solamente el fabricante o un técnico habilitado pueden reemplazar el cable de red dañado.
- No desconectar el aparato tirando del cable de conexión.
- Declinamos cualquier responsabilidad en caso de daños si el aparato se utiliza por cualquier otro fin que no sea el adecuado, no se utiliza correctamente o no está reparado por un técnico cualificado.

- Una vez el aparato es retirado definitivamente del circuito de distribución, debe depositarse en una fábrica de reciclaje adaptada.

Mantenimiento

Proteger el aparato del polvo, de las vibraciones, de la luz directa del sol, de la humedad y del calor (temperatura de utilización admisible 0–40 °C). Para limpiarlo, utilizar un paño seco y suave, en ningún caso, productos químicos o agua.

Consejos relativos a interrupciones de sonido y errores de lectura

El humo de los cigarrillos se introduce dentro el lector y se deposita sobre el sistema láser. Esto puede generar errores de lectura. Como el humo de los cigarrillos no puede siempre ser evitado (p.ej. en discoteca), el aparato tiene que limpiarse por un técnico especializado. La limpieza va a cargo del consumidor, incluso cuando el aparato está bajo garantía.

DK Dobbelt CD-afspiller

Læs nedenstående sikkerhedsoplysninger opmærksomt igennem før ibrugtagning af enheden. Bortset fra sikkerhedsoplysningerne henvises til den engelske, tyske, franske eller italienske tekst.

Vigtige sikkerhedsoplysninger

Denne enhed overholder EU-direktivet vedrørende elektromagnetisk kompatibilitet 89/336/EØF og lavspændingsdirektivet 73/23/EØF.

Forsigtig!

Enheden benytter livsfarlig netspænding (230 V~). For at undgå fare for elektrisk stød må kabinettet ikke åbnes. Overlad servicering til autoriseret personel. Desuden bortfalder enhver reklamationsret, hvis enheden har været åbnet.

Vær altid opmærksom på følgende:

- **Advarsel!** Undlad at kigge ind i CD-mekanismen, når CD-skuffen er åben. Der kan udsendes laserstråler, som kan forårsage øjenskader.
- Enheden er kun beregnet til indendørs brug. Beskyt enhederne mod vanddråber og -stænk, høgt luftfugtighed og varme (tilladt temperaturområde i drift 0–40 °C).

- Undgå at placere væskefyldte genstande, som f. eks. glas, ovenpå enheden.
- Tag ikke enheden i brug og tag straks stikket ud af stikkontakten i følgende tilfælde:
 1. hvis der er synlig skade på enheden eller netkablet
 2. hvis der kan være opstået skade, efter at enheden er tabt eller lignende
 3. hvis der forekommer fejlfunktion.Enheden skal altid repareres af autoriseret personel.
- Et beskadiget netkabel må kun repareres af producenten eller af autoriseret personel.
- Tag aldrig stikket ud af stikkontakten ved at trække i kablet, tag fat i selve stikket.
- Hvis enheden benyttes til andre formål, end den oprindeligt er beregnet til, hvis den betjenes forkert, eller hvis den ikke repareres af autoriseret personel, omfattes eventuelle skader ikke af garantien.
- Hvis enheden skal tages ud af drift for bestandigt, skal den bringes til en lokal genbrugsstation for bortskaffelse.

Vedligeholdelse af enheden

Beskyt enheden mod støv, vibrationer, direkte sollys, fugt og varme (tilladt temperatur i drift 0–40 °C). Til rengøring må kun benyttes en blød, tør klud; der må under ingen omstændigheder benyttes vand eller kemikalier.

Bemærkninger vedrørende lydafbrydelser og læsefejl

Tobaksrøg trænger let ind i alle åbninger på enheden og sætter sig så fast på lasersystemets optiske dele. Denne hinde af nikotin på laserens optik kan medføre fejl i forbindelse med læsning af CD'er og således forårsage forstyrrelser i afspilningen. Da det ikke altid er muligt at undgå brug af enheden i lokaler med tobaksrøg (f. eks. et diskotek), skal enheden i tilfælde af funktionsfejl renses af autoriseret personel. Sådant rensning vil kun blive udført mod betaling – selv hvis reklamationsretten stadig er gældende.

S Dubbel CD spelare

Innan enheten tas i bruk observera följande säkerhetsinstruktioner. Behövs ytterligare information för handhavande utav enheten finner Ni det i den Tyska, Engelska, Franska eller Italienska delen i manualen.

Säkerhetsföreskrifter

Enheden uppfyller EG-direktiv 89/336/EWG avseende elektromagnetiska störfält samt EG-direktiv 73/23/EWG avseende lågspänningsapplikationer.

OBS!

Enheden använder hög spänning internt (230 V~). För att undvika elskador, öppna aldrig chassiet på egen hand utan överlåt all service till auktoriserad verkstad. Alla garantier upphör att gälla om egna eller oauktoriserade ingrepp görs i enheten. I dessa fall tas heller inget ansvar för skada på person eller materiel.

Ge även akt på följande:

- **Varning!** Titta aldrig in i spelmekanismen då luckan är öppen. Laserstrålen kan skada ögonen.

- Enheten är endast avsedd för inomhusbruk. Enheten skall skyddas mot vätskor, hög luftfuktighet och hög värme (arbetstemperatur 0–40 °C).
- Placera inte föremål innehållande vätskor, t.ex. dricksglass, på enheten.
- Tag omedelbart ut kontakten ur elurtaget om något av följande uppstår:
 1. Elsladden eller enheten har synliga skador.
 2. Enheten är skadad av fall ed.
 3. Enheten har andra felfunktioner.Enheten skall alltid repareras på verkstad av utbildad personal.
- En skadad elsladd skall bytas på verkstad eller hos tillverkaren.
- Drag aldrig ut kontakten genom att dra sladden utan ta tag i kontaktkroppen.
- Om enheten används på annat sätt än som avses eller om den används på felaktigt sätt eller repareras av obehörig personal upphör alla garantier att gälla. Dessutom tas i dessa fall inget ansvar för skada som uppkommit på person eller materiel.
- Om enheten skall kasseras bör den lämnas till återvinning.

Skötsel av enheten

Skydda enheten mot damm, vibrationer, direkt solljus, fukt och värme (arbetstemperatur 0–40 °C). Rengör endast med en ren och torr trasa. Använd aldrig vätskor i någon form då dessa kan rinna in och orsaka kortslutning.

Vid ljudavbrott och läsfel

Cigarettök kan lätt komma in i CD-spelaren och ge upphov till små partiklar som fastnar på lasernålen. Denna orenhet kan orsaka läsfel. Då rök inte alltid kan undvikas (på disco od.) skall enheten lämnas för rengöring på verkstad. Denna rengöring är avgiftsbelagd även under gällande garantitid.

Ole hyvä ja huomioi aina seuraavat turvallisuutta koskevat ohjeet ennen laitteen käyttöön ottoa. Katso käyttöön liittyviä ohjeita Saksan, Englannin, Ranskan tai Italian kielisistä ohjeista, jos tarvitset lisää tietoa laitteen käytöstä.

Turvallisuudesta

Laite vastaa direktiiviä 89/336/EEC sähkömagneettisesta yhteensopivuudesta sekä matalajännittdirektiiviä 73/23/EEC.

Huomio!

Tämä laite toimii hengenvaarallisella 230 V~ jännitteellä. Vältäaksesi sähköiskun, älä avaa laitteen kotelo. Jätä huoltotoimet valtuutetulle, ammattitaitoiselle huoltoliikkeelle. Huomioi myös, että takuu raukeaa, jos laite on avattu.

Huomioi myös seuraavat seikat:

- **Huomio!** Älä katso CD mekanismiin, kun CD kelkka on ulkona. Lasersäteiden säteily voi vahingoittaa silmiä.
- Tämä laite soveltuu vain sisätiläkäyttöön. Suojele laitetta kosteudelta, vedeltä ja kuumuudelta (sallittu ympäröivä lämpötila 0–40 °C).

- Älä sijoita laitteen päälle mitään nestettä sisältävää, kuten vesilasiasia tms.
- Irrota virtajohto pistorasiasta välittömästi, äläkä ota laitetta käyttöön jos:
 1. laitteessa tai virtajohdossa on näkyvä vaurio,
 2. putoaminen tai vastaava vaurio on saattanut aiheuttaa vian,
 3. laitteessa on toimintahäiriöitä.
 Laite täytyy kaikissa näissä tapauksissa huollattaa valtuutetussa huoltoliikkeessä.
- Virtajohdon saa vaihtaa vain valmistaja tai valtuutettu huoltohenkilö.
- Älä koskaan irrota virtajohtoa pistokkeesta johdosta vetämällä.
- Valmistaja ja maahantuoja eivät kannu vastuuta, jos laitetta on käytetty muuhun tarkoitukseen kuin se alunperin on tarkoitettu, sitä on väärinkäytetty tai laitetta on huoltanut muu kuin valtuutettu huolto.
- Huolehdi laitteen kierrättämisestä, kun laite lopullisesti poistetaan käytöstä.

Laitteen huolto ja ylläpito

Suojele laitetta pölyltä, värähtelyiltä, suoralta aurin-gonpaisteelta, kosteudelta ja kuumuudelta (sallittu ympäröivä lämpötila 0–40 °C). Käytä puhdistamiseen vain kuivaa, pehmeää kangasta. Älä käytä vettä tai kemikaaleja.

Huomioitavaa ääni- ja levyntukuhäiriöistä

Tupakansavu tunkeutuu helposti laitteen raoista ja kiinnittyy optiseen lasersysteemiin. Tämä lika saattaa aiheuttaa lukuhäiriöitä ja äänen pätkimistä. Koska tupakansavua ei aina voida välttää, laite tulee puhdistuttaa valtuutetussa huoltoliikkeessä. Tällainen puhdistaminen maksaa myös takuuajana!



Copyright® by MONACOR® INTERNATIONAL GmbH & Co. KG, Bremen, Germany
All rights reserved. www.imgstageline.com

03.02.01