

D **Elektronischer Sicherheits-Transformator für 12 V-Halogenlampen**
A
CH

1 Leistungsmerkmale

- Kurzschlußfest durch elektronisch reversible Sicherung bei elektrischer und thermischer Überlast.
- Der weite Lastbereich von 20 VA bis 105 VA ermöglicht den Anschluß verschiedener Lampenkombinationen.
- Der Betrieb an Sondernetzen bis 1000 Hz und in gleichspannungsbetriebenen Notstrombeleuchtungsanlagen nach VDE 0108 ist möglich.

2 Wichtige Hinweise zur Installation

- Die Installation darf nur durch autorisiertes Fachpersonal erfolgen. Dabei sind die Vorschriften nach DIN VDE 0100/559 und DIN 0160/5.88 zu beachten.
- Der Transformator ist nur zur Verwendung in Räumen geeignet.
- Als Netzanschlußleitung wird PVC-Schlauch- oder Flachleitung nach VDE 0281 bzw. Gummischlauchleitung nach VDE 0282 mit einem Leitungsquerschnitt von min. 0,75 mm² empfohlen. Der Leitungsquerschnitt der Lampenzuleitungen muß min. 1,5 mm² betragen.

- Die Belastung des Transformators von 20–105 VA darf weder unterschritten noch überschritten werden.
- Die Montagestelle muß wegen der Eigenerwärmung des Transformators um ca. 30°C ausreichend belüftet sein, und es sind die Mindestabstände nach Abb. 1 einzuhalten.
- Um die zulässigen Grenzwerte für Störstrahlungen nach EN 55015/A1 einzuhalten, darf die Länge der Lampenzuleitungen maximal 2 m betragen. Notwendige Verzweigungen zum Anschluß mehrerer Lampen sind direkt an den Niederspannungsklemmen des Transformators vorzunehmen. Außerdem dürfen sich die Netzanschlußleitung und die Lampenzuleitungen nicht kreuzen.
- Die Niederspannungsanschlüsse von zwei oder mehreren Transformatoren dürfen nicht parallelgeschaltet werden.
- Zum Dimmen eignen sich nur spezielle Dimmer (mit Phasenabschnitt) für elektronische Halogen-Transformatoren.

3 Montage

- 1) Eine geeignete, ebene Montagestelle auswählen. Die Montage auf Holz ist zulässig.
- 2) Befestigungslöcher nach Abb. 2 anzeichnen.
- 3) Schutzkappen abnehmen: Arretierung durch seitliches Einstecken eines Schraubendrehers lösen (Abb. 3).

- 4) Transformator festschrauben und fachgerecht anschließen (Abb. 4). Da der Transformator schutzisoliert ist, entfällt der Anschluß des Schutzleiters. Die Anschlußfolge von Phase und Nullleiter ist beliebig.
- 5) Die Anschlußleitungen mit den Zugentlastungen fixieren. Für Rundleitungen die gewölbte Seite des Zugentlastungsstegs verwenden und für Flachleitungen die gerade Seite.
- 6) Zum Schluß die Schutzkappen so aufsetzen, daß sie einrasten.

4 Technische Daten

Netzspannung:	230 V~ +6%/-8%
Netzfrequenz:	50 Hz bis 1000 Hz
Stromaufnahme bei 100 VA:	0,45 A
Lampenspannung:	12 V
Ausgangsspannung (SELV):	11,3 V
Umgebungstemperatur:	-20°C bis +50°C
Abmessungen:	180 x 45 x 32 mm
Gewicht:	ca. 200 g

Laut Angaben des Herstellers.
Änderung vorbehalten.

GB Electronic Safety Transformer for 12 V Halogen Lamps

1 Features

- Short-circuit proof due to electronically reversible fuse in case of electric and thermic overload.
- The wide load range of 20 VA up to 105 VA allows the connection of different lamp combinations.
- It is possible to operate the transformer at a special mains up to 1000 Hz and in emergency lighting systems operated by direct voltage according to VDE 0108.

2 Important Information for the Installation

- The installation must only be carried out by authorized skilled personnel. Watch the regulations according to DIN VDE 0100/559 and DIN 0160/5.88.
- The transformer is only suitable for indoor use.
- As a mains cable it is recommended to use a PVC tube or flat cable according to VDE 0281 resp. a rubber tube cable according to VDE 0282 of a cross section of at least 0.75 mm². The cross section of the lamp supply cables must at least be 1.5 mm².
- The load of the transformer of 20–105 VA must neither fall below nor exceed these limits.
- The mounting place must sufficiently be vented as the transformer is heating up itself by approx. 30°C. Watch the minimum distances according to fig. 1.

- To observe the admissible limits for RF interfering radiation according to EN 55015/A1, the lengths of the supply cables of the lamps must not be more than max. 2 m. Necessary branchings to connect several lamps have directly to be made at the low voltage terminals of the transformer. Besides the mains cable and the lamp supply cables must not cross each other.
- The low voltage connections of two or several transformers must not be connected in parallel.
- For dimming only special dimmers (with phase control) for electronical halogen transformers are suitable.

3 Mounting

- 1) Choose a suitable, even mounting place. Mounting on wood is allowed.
- 2) Mark the fastening holes according to fig. 2.
- 3) Remove protection caps: Release the locking by inserting a screw driver at the side (fig. 3).
- 4) Screw the transformer tightly and connect it exactly according to fig. 4. As the transformer is provided with a protecting insulation, it is not necessary to connect a safety wire. Phase and neutral wire may be connected at will.
- 5) Fix the connecting cables with the pull-reliefs. For round cables use the curved side of the pull-relief bar and for flat cables the even side.
- 6) Replace the protective caps so that they are fixed.

4 Specifications

Mains voltage:	230 V~ +6%/-8%
Mains frequency:	50 Hz up to 1000 Hz
Current consumption at 100 VA:	0.45 A
Lamp voltage:	12 V
Output voltage (SELV):	11.3 V
Ambient temperature:	-20°C up to +50°C
Dimensions:	180 x 45 x 32 mm
Weight:	approx. 200 g

According to the manufacturer.
Subject to technical change.

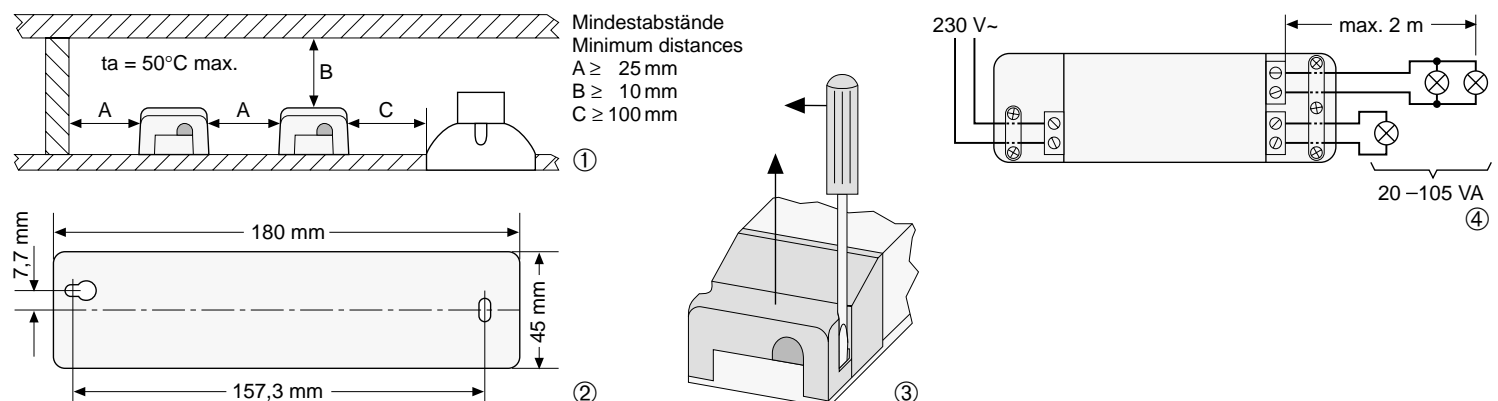

F Transformateur électronique de
B sécurité pour lampes halogènes 12 V

CH

1 Caractéristiques

- Transformateur résistant aux court-circuits grâce à un fusible réversible stabilisé électroniquement en cas de surcharge électrique ou thermique.
- La large plage de 20 VA à 105 VA permet de brancher divers types de lampes.
- Le fonctionnement sur courant spécial jusqu'à 1000 Hz et dans des systèmes d'éclairage d'urgence (sur courant DC) est possible selon la norme VDE 0108.

2 Conseils d'installation importants

- Seul un technicien habilité peut réaliser l'installation de ce transformateur. Respectez les directives édictées par les normes DIN VDE 0100/559 et DIN 0160/5.88.
- Le transformateur est conçu pour une utilisation uniquement en intérieur.
- Comme câble secteur, il est recommandé d'utiliser un câble avec gaine en PVC ou un câble plat (VDE 0281) ou un câble avec gaine en caoutchouc (VDE 0282) d'une section minimale de 0,75 mm². La section minimale du câble d'alimentation de la lampe doit être de 1,5 mm².

- La charge du transformateur doit impérativement être comprise entre 20 et 105 VA.
- Le lieu de montage du transformateur doit être convenablement aéré à cause du fort dégagement de chaleur (30°C). Respectez les distances de montage mentionnées sur le schéma 1.
- Afin de respecter les limites autorisées des rayonnements d'interférences (norme EN 55015/A1), la longueur du câble de la lampe ne doit pas dépasser 2 m. Toute déviation nécessitée par le branchement de plusieurs lampes doit être effectuée directement aux bornes basse tension du transformateur. En outre, le câble d'alimentation de la lampe et celui du transformateur ne doivent absolument pas se croiser.
- Les branchements basse tension de deux ou plusieurs transformateurs ne doivent pas être montés en parallèle.
- Il convient de n'utiliser que des dimmers (atténuateurs de luminosité) spécialement conçus pour les transformateurs halogènes.

3 Montage

- 1) Sélectionnez votre lieu d'installation. Le montage sur du bois est autorisé.
- 2) Dessinez les trous de fixation (schéma 2).
- 3) Retirez les protections: déserrez les fixations en insérant latéralement un tournevis (schéma 3).

- 4) Vissez le transformateur et effectuez les branchements selon les indications du schéma 4. Dans la mesure où le transformateur possède un circuit de protection, il n'est pas nécessaire d'utiliser un câble de sécurité. Aucune règle ne régit les branchements de la phase et du neutre.
- 5) Fixez les câbles de branchements avec les fixations. Pour des câbles ronds, utilisez la partie arrondie de la fixation, pour les câbles plats, la partie plate.
- 6) Remettez les protections. Elles doivent s'encastrer.

4 Caractéristiques techniques

Alimentation	230 V~, +6%/-8%
Fréquence secteur	50 Hz à 1000 Hz
Consommation à 100 VA	0,45 A
Tension de la lampe	12 V
Tension de sortie (SELV)	11,3 V
Température ambiante	-20°C à +50°C
Dimensions (L x H x P)	180 x 45 x 32 mm
Poids	200 g environ

D'après les données du constructeur.
Tout droit de modification réservé.

I Trasformatore elettronico di
sicurezza per lampade alogene a 12 V

1 Caratteristiche

- Resistente ai cortocircuiti grazie alla protezione contro sovraccarichi elettrici e termici, reversibile elettronicamente
- L'ampiezza dei carichi che vanno da 20 VA a 105 VA, permette il collegamento di diverse combinazioni di lampade.
- E' possibile l'impiego in reti particolari fino a 1000 Hz e in impianti di illuminazione con corrente continua di emergenza secondo VDE 0108.

2 Avvisi importanti per l'installazione

- L'installazione deve essere eseguita da persona competente. Si devono rispettare le norme DIN VDE 0100/559 e DIN 0160/5.88.
- Il trasformatore è adatto solo all'impiego in luoghi chiusi.
- Per il collegamento alla rete si consiglia un cavo rotondo in PVC o una piattina a norma VDE 0281, oppure un cavo rotondo di gomma a norma VDE 0282 con sezione minima di 0,75 mm². La sezione dei conduttori verso le lampade deve essere non inferiore a 1,5 mm².
- I limiti del carico, da 20 a 105 VA, non devono essere superati in nessun modo.

- Dato il riscaldamento proprio del trasformatore di 30°C circa, il luogo di montaggio deve essere sufficientemente aerato e si devono rispettare le distanze minime secondo fig. 1.
- Per non superare i valori limite per le interferenze a norma EN 55015/A1, la lunghezza del cavo verso le lampade non deve superare i 2 metri. Se sono richieste delle deviazioni per il collegamento di più lampade, devono essere fatte ai morsetti a bassa tensione del trasformatore. Il cavo rete e i cavi verso le lampade non si devono incrociare.
- Le uscite a bassa tensione di due o più trasformatori non devono essere collegate in parallelo.
- Per la riduzione della luminosità usare solo dei dimmer speciali per trasformatori elettronici per lampade alogene (con anticipo di fase).

3 Montaggio

- 1) Scegliere un luogo piano di montaggio. E' ammesso il montaggio su legno.
- 2) Disegnare il fori di fissaggio secondo fig. 2.
- 3) Togliere le protezioni, sbloccando gli arresti con l'inserimento laterale di un cacciavite (fig. 3).
- 4) Avvitare bene il trasformatore e procedere al corretto collegamento (fig. 4). Poiché il trasformatore dispone di isolamento di protezione non occorre nessun conduttore di protezione. L'ordine del collegamento fra fase e neutro non ha importanza.

- 5) Fissare i cavi di collegamento con gli stringicavo. Per cavi tondi usare il lato curvo della linguetta e per piattine il lato dritto.
- 6) Alla fine rimettere le protezioni facendo scattare gli arresti nella loro sede.

4 Dati tecnici

Tensione rete:	230 V~ +6%/-8%
Frequenza rete:	da 50 Hz a 1000 Hz
Assorbimento a 100 VA:	0,45 VA
Tensione lampade:	12 V
Tensione di uscita (SELV):	11,3 V
Temperatura ambiente:	da -20° a +50°C.
Dimensioni:	180 x 45 x 32 mm
Peso:	200 gr. ca.

Dati forniti dal costruttore.
Con riserva di modifiche.

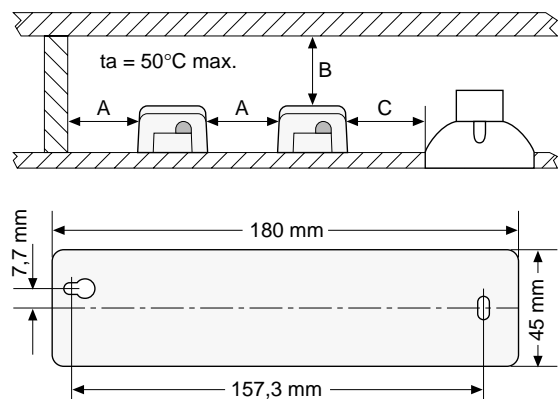

Distances minimales
Distanze minime
A ≥ 25 mm
B ≥ 10 mm
C ≥ 100 mm

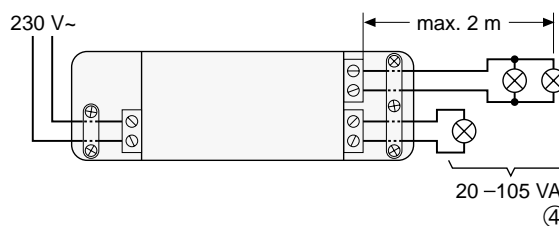
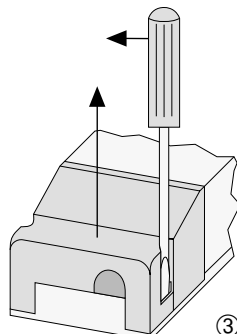

Elektronische veiligheidstransformator voor 12-V-halogeenlampen

1 Eigenschappen

- Kortsluitvast door een ingebouwde automatisch zelfherstellende zekering in geval van elektrische of thermische overbelasting
- Door de grote belastbaarheid van 20 VA tot 105 VA is het mogelijk verschillende combinaties van lampen aan te sluiten.
- Toepassing van de transformator is mogelijk in een speciaal net tot 1000 Hz en in noodverlichtingscircuits, volgens de daarvoor geldende normen, die werken met gelijkspanning.

2 Richtlijnen voor de installatie

- De installatie mag enkel uitgevoerd worden door een gekwalificeerd vakman. Hierbij moet worden gelet op de voorschriften die daarvoor zijn vastgelegd.
- De transformator is enkel geschikt voor gebruik binnenshuis.
- Het strekt tot aanbeveling om het netsnoer uit te voeren door middel van een kabel met PVC-isolatie of een kabel met rubberisolatie volgens normen of een kabel met een doorsnede van minstens 0,75 mm² te gebruiken. De kabels naar de lampen moeten een doorsnede hebben van minstens 1,5 mm².

- De belasting van de transformator mag niet kleiner zijn dan 20 VA en niet groter dan 105 VA.
- De montageplaats moet voldoende geventileerd zijn aangezien de transformator zich tot ongeveer 30°C kan opwarmen. Let op de minimumafstanden volgens fig. 1.
- Om de normen voor interferentie van RF-straling volgens EN 55015/A1 niet te overschrijden, mag de lengte van de kabels naar de lampen niet groter zijn dan 2 meter. Noodzakelijke verbindingen voor de aansluiting van verschillende lampen moeten rechtstreeks met de laagspanningscontacten van de transformator gemaakt worden. Het netsnoer en de kabels voor de lampen mogen elkaar niet kruisen.
- De laagspanningsaansluitingen van twee of meerdere transformatoren mogen niet parallel geschakeld worden.
- Om te dimmen zijn enkel speciale dimmers (met fase-regeling) voor halogeentransformatoren geschikt.

3 Montage

- 1) Kies een geschikte montageplaats. Montage op hout is toegestaan.
- 2) Markeer de bevestigingsgaten zoals te zien is in fig. 2.
- 3) Verwijder de beschermingskappen. Maak het slot open met een schroevendraaier zoals in fig. 3.

- 4) Schroef de transformator stevig vast en sluit alles correct aan volgens fig. 4. Aangezien de transformator volledig geïsoleerd is, is het niet nodig een aardingsgeleider aan te sluiten. De fase- en nulgeleider mogen willekeurig aangesloten worden.
- 5) Bevestig de kabels met de trekontlastingsklemmen. Gebruik voor platte kabels de vlakke zijde van de trekontlasting en voor ronde kabels de zijde met de ronde uitsparing.

4 Technische gegevens

- Netspanning: 230 V~ +6%/-8 %
 Netfrequentie: 50 Hz tot 1000 Hz
 Stroomverbruik bij 100 VA: 0,45 A
 Lampspanning: 12 V
 Uitgangsspanning (SELV): 11,3 V
 Omgevingstemperatuur: -20°C tot +50°C
 Afmetingen (B x H x D): 180 x 45 x 32 mm
 Gewicht: ongeveer 200 g
- Opgemaakt volgens de gegevens van de fabrikant. Deze behoudt zich het recht voor de technische gegevens te veranderen.

Transformador Electronico Protegido para Lámparas Halógenas 12 V

1 Características

- A prueba de corto circuitos debido al fusible electrónico reversible en caso de sobrecarga eléctrica y térmica.
- El rango de conexión de carga de 20 hasta 105 VA permite la conexión de diferentes combinaciones de lámparas.
- Es posible que el transformador funcione como alimentación especial hasta 1000 Hz y en sistemas de luz de emergencia con voltage directo de acuerdo a las normas VDE 0108.

2 Importante Información para la Instalación

- La instalación sólo debe hacerse por personal autorizado. Con las normas de acuerdo a las regulaciones DIN VDE 0100/559 y DIN 0160/5.88.
- El transformador se puede usar solo para interiores.
- Se recomienda usar para el cable de alimentación tubo PVC o cable plano de norma VDE 0281, con cable de caucho de norma VDE 0282 de una sección como mínimo 0,75 mm². La sección de los cables de las lámparas tienen que ser de como mínimo 1,5 mm².

- La carga del transformador no puede exceder de estos límites: 20 hasta 105 VA.
- El lugar de montaje debe estar lo suficientemente ventilado, al calentarse el transformador hasta 30°C aprox. Tener en cuenta las distancias mínimas con la fig. 1.
- Para no sobrepasar los límites admisibles de radiaciones de interferencia RF de acuerdo a la norma EN 55015/A1, la longitud de los cables de alimentación de las lámparas no deben sobrepasar los 2 m. Las conexiones para las lámparas tienen que hacerse con los terminales de bajo voltage del transformador. Los cables de alimentación y los cables de alimentación de las lámparas no pueden cruzarse.
- Las conexiones de bajo voltage de dos o más transformadores no pueden conectarse en paralelo.
- Dispone de reguladores especiales (con control de fase) para transformadores halógenos.

3 Montaje

- 1) Buscar un lugar adecuado para el montaje. Se puede montar en madera.
- 2) Marcar los agujeros de acuerdo a la figura 2.
- 3) Quitar la tapa protección: Quitarla con la ayuda de un destornillador según figura 3.

- 4) Montar el transformador firmamente y conectarlo exactamente como la figura 4. Como el transformador integra una protección aislada, no es necesario poner una protección en el cable. El cable de fase y neutro pueden conectarse como quieras.
- 5) Fijar los cables de conexión con las abrazaderas. Para los cables redondos usar la parte curvada de la abrazadera y para los cables planos la otra.
- 6) Volver a poner la protección como estaba fijada.

4 Especificaciones

- Voltage alimentación: 230 V~ +6%/-8 %
 Frecuencia: 50 Hz hasta 1000 Hz
 Consumo Corriente a 100 VA: .. 0,45 A
 Voltage Lámpara: 12 V
 Voltage Salida (SELV): 11,3 V
 Temperatura Trabajo: -20°C hasta +50°C
- Dimensiones: 180 x 45 x 32 mm
 Peso: aprox. 200 g.

Características de acuerdo con el fabricante. Sujeto a cambios técnicos.

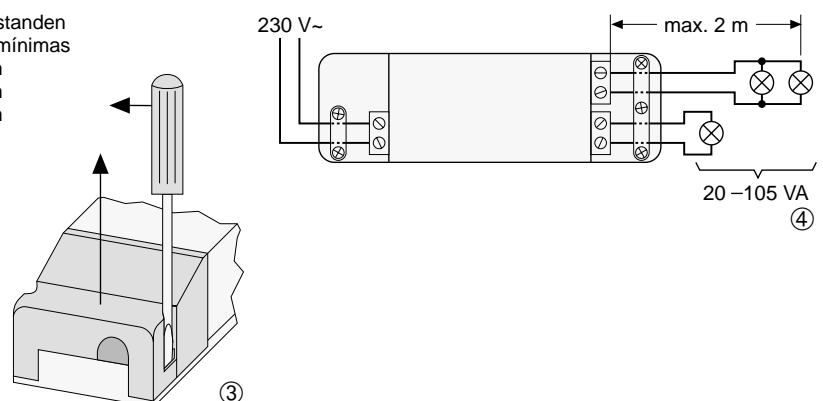
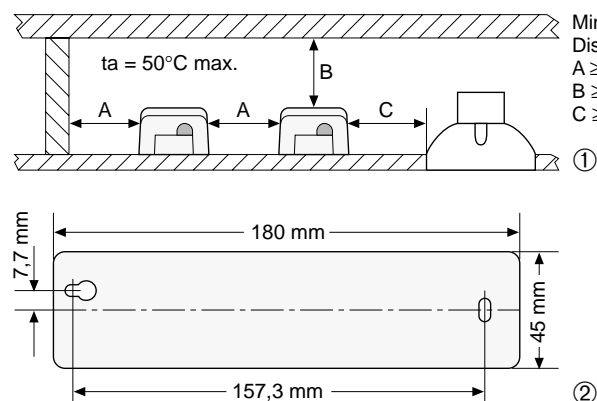

P Transformador electrónico para lámpada de halógeno de 12 V

1 Características

- Á prova de curto-circuitos, debido a um fusível electrónico, reversível, no caso de sobrecarga térmica.
- A larga escala de carga, desde 20 VA até 105 VA, permite a ligação de diferentes combinações de lâmpadas.
- Pode trabalhar até 1.000 Hz e em sistemas de emergência, em voltagem directa de acordo com VDE 0180.

2 Informação importante para instalação

- A instalação só deve ser efectuada por pessoal qualificado.
- O transformador só pode trabalhar no interior.
- Como cabo de corrente, recomenda-se o uso do tubo PVC ou cabo chato de acordo com a VDE 0282, de secção cruzada de pelo menos 0,75 m². A secção deverá ter pelo menos 1,5 m².
- A carga do transformador de 20–105 VA, não deve nunca ser inferior nem superior a estes limites.
- O local de montagem deve ser suficientemente arejado, pois o transformador atinge até 30°C. Respeite as distancias mínimas de acordo com a Fig. 1.

- Para respeitar os direitos admissíveis em interferencias de radiação do RF, de acordo com EN 55015/A1, os comprimentos dos cabos das lâmpadas não poderão ter mais de 2 metros. As necessárias ligações entre as diversas lâmpadas tem de ser feitas nos terminais de baixa voltagem do transformador. Além disso o cabo de corrente e os cabos das lâmpadas não podem cruzar-se entre si.
- As ligações de baixa voltagem de dois ou mais transformadores não podem ser ligados em paralelo.
- Os atenuadores (se usados) terão de ser especiais (com control de fase) para estes transformadores.

3 Instalação

- 1) Escolha um local apropriado. A montagem em madeira, é preferível.
- 2) Marque as distancias entre os furos, de acordo com a Fig. 2.
- 3) Remova as capas de protecção. Alivie a fixação, com uma chave de fenda (Fig. 3).
- 4) Aparafuse o transformador firmemente e ligue de acordo com a Fig. 4. Como o transformador está isolado, não é necessário fio de terra.
- 5) Fixe os cabos com os ligadores de pressão. Para cabos redondos use o lado curvo do ligador de pressão e para cabos planos o lado plano.
- 6) Recoloque as tampas protectoras.

4 Especificações

Voltagem de alimentação:	230 V~ +6%/-8%
Frecuencia de corrente:	50 Hz a 1.000 Hz
Consumo:	a 100 VA 0,45 A
Voltagem da lâmpada:	12 V
Voltagem de saída:	11,3 V
Temperatura ambiente:	-20°C a +50°C
Dimensões:	180 x 45 x 32 m/m
Pêso:	200 g. aproximadamente

De acordo com o construtor.
Sujeitos a alterações técnicas.

DK Elektronisk sikkerhedstransformator til 12 V-halogenlamper

1 Særlige egenskaber

- Kortslutningsbeskyttelse med elektronisk sikring ved elektrisk og termisk overbelastning.
- Det brede belastningsområde fra 20 VA til 105 VA muliggør tilslutning af forskellige lampekombinationer.
- Det er muligt at anvende transformatoren med særlig netttilslutning op til 1000 Hz og i jævnstrømsdrevne nødbelysningsanlæg i henhold til VDE 0180.

2 Vigtige oplysninger vedrørende ibrugtagning

- Installation må kun foretages af EL-autoriseret personale. Bemærk reglerne i henhold til DIN VDE 0100/559 og DIN 0160/5.88.
- Transformatoren må kun anvendes indendørs.
- Som netledning anbefales det at bruge PVC rundt eller fladt kabel ifølge VDE 0281 henholdsvis rundt gummikabel ifølge VDE 0282 med et tværsnit på mindst 0,75 mm². Tværsnittet på lampernes forsyningskabel skal være mindst 1,5 mm².
- Transformatorens belastning på 20–105 VA må hverken være mindre eller overskride denne grænse.
- Monteringsstedet skal være passende ventileret, da transformatoren under drift opvarmes til ca.

30°C. Bemærk minimumsafstanden i henhold til fig. 1.

- For at overholde de tilladte grænseværdier for støj-udstråling i henhold til EN 55015/A1 må lampernes forsyningskabler ikke være længere end 2 m. Nødvendige forgreninger for tilslutning af flere lamper skal udføres direkte fra lavspændingsterminalerne på transformatoren. Desuden må netkabler og forsyningskabler ikke krydse hinanden.
- To eller flere transformators lavvoltforbindelser må ikke forbindes i parallel.
- Til lysdæmpning egner sig kun speciallysdæmpere (med fasekontrol) beregnet til elektroniske halogen-transformatorer.

3 Montering

- 1) Vælg et passende plant monteringssted. Montering på træoverflade er tilladt.
- 2) Opmærk befæstelseshullerne som vist på fig. 2.
- 3) Fjern beskyttelseshætterne. Frigør låsen ved at sætte en skruetrækker ind fra siden (fig. 3).
- 4) Spænd transformatoren fast og tilslut den nøjagtigt som vist på fig. 4. Da transformatoren er forsynet med en beskyttelsesisolering, er det ikke nødvendigt at tilslutte en jordledning. Fase og nulledning kan vendes valgfrit.

- 5) Fastgør forbindelseskablerne med trækafstningerne. Ved runde kabler anvendes den buede side af trækafstningen og ved flade kabler den lige side.
- 6) Monter beskyttelseshætterne igen, således at de klikker på plads.

4 Tekniske data

Strømforsyning:	230 V~ +6%/-8%
Netfrecvens:	50 Hz op til 1000 Hz
Strømforgbrug ved 100 VA:	0,45 A
Lampespænding:	12 V
Udgangsspænding:	11,3 V
Omgivelsestemperatur:	-20°C op til +50°C
Dimensioner:	180 x 45 x 32 mm
Vægt:	ca. 200 g

Vi forbeholder os ret til, uden forudgående varsel, at foretage ændringer i ovennævnte data.

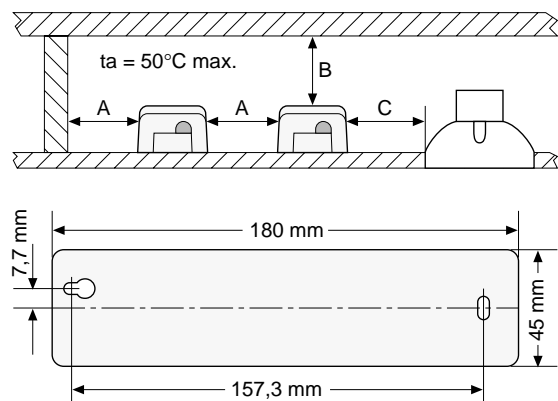

Distancias mínimas
Minimumsafstanden
A ≥ 25 mm
B ≥ 10 mm
C ≥ 100 mm

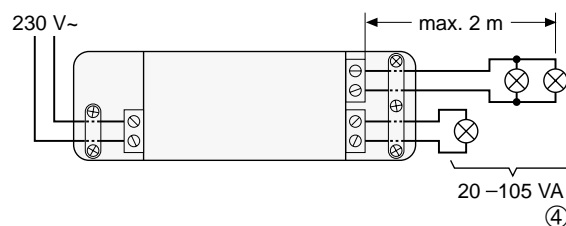
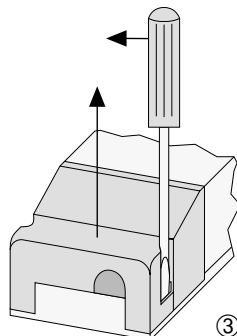

S Manual för transformator TRHE-10511

1 Innehåll

- Kortslutningssäker elektronisk återställbar säkring vid överbelastning och överhettning.
- Effekt 20–105 va möjliggör uppkoppling av olika lampkombinationer.
- Med möjlighet att använda specialspänningar på upp till 1000 hz och som nödbelysning enligt VDE 0108.

2 Viktigt information om montering

- Installationen SKALL utföras av behörig fackman. Beakta restriktioner enligt DIN VDE 0100/559 och DIN VDE 0160/5.88.
- Transformatorn är endast avsedd för inomhusbruk.
- Som elkabel rekommenderas kabel enligt VDE 0282 med en tvärsnittsarea på minst 0,75 kvmm. Ledningen till lamporna skall vara minst 1,5 kvmm.
- Effekten på lampor som används (totalt) får inte överskrida maxeffekten 105 VA. Den bör inte heller understiga denna effekt.
- Se till att transformatorn monteras enligt skiss så att god ventilation erhålls. Se minimi avstånd enligt figur 1.

- För att undvika störfält i rf-området bör inte lamps-ladden vara mer än ca: 2 meter. Anslutning av flera lampor skall göras direkt vid lågvoltuttaget på transformatorn och inte i serie (lampa efter lampa). Dessutom bör aldrig primär (220 v) och sekundär (12 v) korsa varandra då störfält som kan påverka annan utrustning kan uppstå.
- Inkoppling av flera transformatorer måste göras parallellt för att öka effekten. I annat fall dubblas spänningen vilket leder till skador på halogenlamporna och ev. på transformatorn.
- För ljusstyrning (steglös) måste specialdimmers med faskorrigerering användas.

3 Montering

- 1) Välj ett lämpligt ställe med jämn yta. Montering på trävägg är möjlig.
- 2) Märk ut skruvhålen enl. figur 2.
- 3) Tag bort skyddskåpor genom att använda en skruvmejsel enligt figur 3.
- 4) Skruva fast transformatorn ordentligt. Transformatorn är skyddsjordad, därför behövs inte extra jordkabel anslutas.
- 5) Sladdarna till lampan sätts fast i uttaget.
- 6) Montera på skyddskåpan igen.

4 Specifikationer

Primärspänning:	23 vac +6 %/-8 %
Primärfrekvens:	50–1000 hz
Strömförbrukning vid 100 va: ...	0,45 A
Sekundärspänning:	11,3 v
Lampspänning:	12 v
Arbetstemperatur:	-20 +50 grader
Dimensioner B x H x D:	180 x 45 x 32 mm
Vikt:	Ca: 200 gram

Enligt tillverkaren.
Reservation för tekniska förändringar.

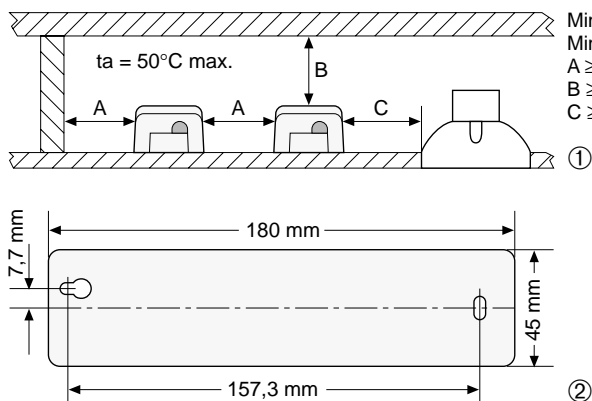

Minimi avstånd
Minimum distances
A ≥ 25 mm
B ≥ 10 mm
C ≥ 100 mm

